



РУКОВОДСТВО ОПЕРАТОРА

ДИСКОВЫЙ РАЗРЫХЛИТЕЛЬ WIL-RICH 957

Напечатано в США (74229) JM-75 5/04



WIL-RICH

П.Я. 1030

Уахпетон, СД 58074

Тел. (701) 642-2621

Факс (701) 642-3372

Факс отдела запчастей (701) 642-3819

ГАРАНТИЯ

Гарантию может предоставить только компания Wil-Rich или авторизованный распространитель.

Мы гарантируем, что проданная нами продукция соответствует заявленным техническим характеристикам или техническим характеристикам, предоставленными нами в письменной форме в момент продажи. Наши обязательства и ответственность ограничиваются ремонтом или заменой, по нашему усмотрению, любой продукции, которая не соответствует техническим характеристикам, в течение 12 месяцев со дня доставки. **Мы не предоставляем гарантии, явно выраженной или подразумеваемой, а также гарантии товарного состояния или гарантии соответствия каким-либо специфическим целям.**

Наши обязательства по гарантии не включают какие-либо транспортные расходы или установку, а также какие-либо прямые или косвенные повреждения и задержку. По нашему запросу какая-либо продукция или детали, на которые были заявлены гарантийные рекламации, должны быть доставлены на нашу фабрику за счет заказчика. Какое-либо ненадлежащее использование, эксплуатация с показателями, превышающими номинальную мощность, замена деталей без нашего согласия, какие-либо изменения или ремонт, которые, по нашему мнению, отрицательно сказались на качестве продукции, автоматически прекращает действие гарантии. **Никто из работников или представителей не имеет права вносить изменения в данную гарантию или предоставлять другую гарантию.**

Wil-Rich оставляет за собой право вносить изменения в продукцию без предварительного уведомления. **Случаи распространения ограниченной гарантии или отсутствия гарантии:** на шланги, цилиндры, втулки, шпиндели, двигатели, клапаны, насосы или другие специальные принадлежности распространяется только как гарантия производителя данных компонентов. На авторезину распространяется только действие гарантии производителя, а не компании Wil-Rich.

Гарантия не распространяется на какую-либо машину или деталь, которая находилась в ремонте или подвергалась модификации, и, по нашему мнению, это отрицательно повлияло на ее надежность, или деталь, которая стала предметом неправильного, небрежного использования или была причиной аварии.

Для оформления гарантийного обслуживания необходимо заполнить и отослать компании Wil-Rich гарантийную форму и форму доставки (форма должна быть получена компанией).

ПРОЦЕДУРА ГАРАНТИЙНОЙ РЕКЛАМАЦИИ

1. Гарантийная форма должна быть возвращена Wil-Rich в течение (15) рабочих дней от даты ремонта.
2. Не будут приниматься детали, возвращенные Wil-Rich без авторизации. Детали должны находиться в местном представительстве компании в течение (90) от даты заполнения рекламации. В случае, если ремонтный отдел захочет проверить детали, распространителю будет отправлен упаковочный материал. Детали должны быть возвращены в упакованном виде. Детали должны быть возвращены (доставка оплачивается заказчиком) в течение (30) дней после получения авторизации. После проверки деталей и гарантии распространителю будет перечислен кредит на возвращение груза.
3. Детали, полученные из местного представительства, будут проверены в торговом представительстве Wil-Rich, региональным менеджером по продажам или представителем ремонтного отдела в течение девяноста (90) дней.

ИНФОРМАЦИЯ ДЛЯ ВЛАДЕЛЬЦА

Пользователь несет ответственность за ознакомление с инструкцией по эксплуатации и проведение безопасных и правильных эксплуатационных процедур при выполнении эксплуатации, смазки и технического обслуживания продукции, которая описаны в данном руководстве по эксплуатации.

В случае, если данная машина используется работником по найму или была взята или сдана в аренду, убедитесь в том, что оператор прошел инструктаж по безопасному и надлежащему использованию, а также прочитал и понял данное руководство по эксплуатации.

Пользователь несет ответственность за проверку своей машины, а также за своевременный ремонт или замену в случае, если длительное использование продукции вызовет повреждение или чрезмерный износ деталей. Слово ПРИМЕЧАНИЕ используется для передачи информации, которая не содержится в данном руководстве и представляет собой специальную информацию такую как: технические характеристики, методики, нормативно-техническая информация о дополнительных возможностях.



МОДИФИКАЦИЯ

Wil-Rich следует политике улучшения своей продукции и осуществляет это на практике. Компания оставляет за собой право вносить изменения, улучшать или модифицировать оборудование и не несет обязательств по внесению таких изменений, улучшению или модификации оборудования, проданного ранее.

ТОРГОВЫЕ МАРКИ

Названия другой продукции или компаний, упомянутые выше, могут представлять собой торговые марки, которые имеют своих владельцев. Такие названия приведены только в качестве ссылок, Wil-Rich использует данные названия только в целях характеристики различных настроек разрыхлителя.

При заказе деталей всегда указывайте модель и серийный номер. Напишите данный номер в отведенном для этого поле. Табличка с серийным номером находится слева от главной трубы.

СОДЕРЖАНИЕ

МОДИФИКАЦИЯ	3
ТОРГОВЫЕ МАРКИ.....	3
ИНФОРМАЦИЯ ДЛЯ ВЛАДЕЛЬЦА	3
ОБЩАЯ ИНФОРМАЦИЯ.....	4
БЕЗОПАСНОСТЬ.....	5
ОБЩАЯ БЕЗОПАСНОСТЬ.....	6
ГИДРАВЛИЧЕСКАЯ БЕЗОПАСНОСТЬ.....	7
ТРАНСПОРТНАЯ БЕЗОПАСНОСТЬ.....	7
БЕЗОПАСНОСТЬ ПРИ ХРАНЕНИИ.....	8
БЕЗОПАСНОСТЬ ПРИ РАБОТЕ С ШИНАМИ.....	8
ПРЕДУПРЕДИТЕЛЬНЫЕ НАКЛЕЙКИ.....	8
ЖУРНАЛ РЕГИСТРАЦИИ ВЫХОДОВ В ПОЛЕ.....	9
МЕСТА РАСПОЛОЖЕНИЯ ПРЕДУПРЕДИТЕЛЬНЫХ НАКЛЕЕК.....	10-11
КОМПЛЕКТ СВЕТОИНДИКАТОРОВ.....	12
ИНФОРМАЦИЯ ПО ЭКСПЛУАТАЦИИ	
ДИСКОВЫЕ БАТАРЕИ.....	13
СТОЙКИ РАЗРЫХЛИТЕЛЯ.....	13
БОРОНА В СБОРЕ.....	13
ЭКСПЛУАТАЦИОННЫЕ ПАРАМЕТРЫ.....	14
РЕГУЛИРОВКА ПЕРЕД ВЫХОДОМ В ПОЛЕ	
ПОДГОТОВКА ПРИЦЕПНОГО ОБОРУДОВАНИЯ И ТРАКТОРА.....	14
НАСТРОЙКИ В ПОЛЕ.....	15-16
ГЛУБИНА СТОЕК РАЗРЫХЛИТЕЛЯ.....	17-18
ГЛУБИНА ДИСКОВОЙ БАТАРЕИ.....	18
НАСТРОЙКА ОБОРУДОВАНИЯ ДЛЯ ТРАНСПОРТИРОВКИ.....	19
ЭКСПЛУАТАЦИЯ БОРОНЫ.....	20-21
РЕГУЛИРОВКА УГЛА НАКЛОНА ЗУБЦА.....	22
СМАЗКА	24-26
ПОИСК И УСТРАНЕНИЕ НЕИСПРАВНОСТЕЙ.....	27

ОБЩАЯ ИНФОРМАЦИЯ

Там, где используются понятия "лево" и "право", их следует понимать как положение за машиной и лицом к ней.

Смажьте все подшипники и движущиеся части по ходу работы и убедитесь в том, что они работают беспрепятственно.

Установите все болты, не закручивая их, соединяя сопрягаемые детали перед окончательной затяжкой.

При затяжке болтов убедитесь в том, что они затянуты на нужное количество футо-фунтов, которое можно посмотреть в таблице, если не указано иное. Важно поддерживать все болты в затянутом состоянии.

На новых машинах затяжка всех гаек и болтов должна проверяться повторно после нескольких часов работы.

При замене болта используйте болт того же класса или выше. Это не относится к срезным болтам, при замене которых нужно использовать болты того же класса.

Болты без обозначений имеют 2 класс.

Болты 5 класса, поставляемые с машиной, определяются по трем радиальным линиям на головке.

Болты 8 класса, поставляемые с машиной, определяются по шести радиальным линиям на головке.



Все U-образные болты имеют 5 класс.

CAUTION

ВО ИЗБЕЖАНИЕ ТРАВМ:

- Всегда опускайте прицепное оборудование на землю для обслуживания или тогда, когда оно не используется.
- Не допускайте нахождения в тракторе посторонних.
- Не позволяйте никому подходить к трактору и прицепному оборудованию, когда оно используется, или когда трактор движется.

CAUTION = ОСТОРОЖНО!

	КЛАСС 2		КЛАСС 5		КЛАСС 8	
						
ЗАТЯГИВАЮЩЕЕ УСИЛИЕ В ФУТО-ФУНТАХ						
ДИАМ. БОЛТА	3/8	1/2	5/8	3/4	7/8	1
ШЕСТ. ГОЛОВКА	9/16	3/4	15/16	1-1/8	1-5/1	1-1/2
UNC GR2	18	45	89	160	252	320
UNC GR5	30	68	140	240	360	544
UNC GR8	40	100	196	340	528	792
UNF GR2	21	51	102	178	272	368
UNF GR5	32	70	168	264	392	572
UNF GR8	48	112	216	368	792	840

ЛИЧНАЯ БЕЗОПАСНОСТЬ ВАЖНА!

ВСЕ ПЕРСОНАЛ, ЗАНЯТЫЙ СБОРКОЙ И/ЛИ ЭКСПЛУАТАЦИЕЙ ЭТОГО ОБОРУДОВАНИЯ, ДОЛЖЕН БЫТЬ ИЗВЕЩЕН О НАДЛЕЖАЩИХ ПРОЦЕДУРАХ БЕЗОПАСНОСТИ. РУКОВОДСТВА ОПЕРАТОРОВ ПО СБОРКЕ ПРЕДОСТАВЛЯЮТ ВСЮ НЕОБХОДИМУЮ ИНФОРМАЦИЮ. ЕСЛИ ДЛЯ КАКОГО-ТО ОТДЕЛЬНОГО ОБОРУДОВАНИЯ РУКОВОДСТВО УТЕРЯНО, СРАЗУ ЖЕ ЗАКАЖИТЕ ЕГО ЗАМЕНУ. РУКОВОДСТВА ОПЕРАТОРОВ ПО СБОРКЕ ДОСТУПНЫ БЕСПЛАТНО ПО ТРЕБОВАНИЮ.

Этот предупредительный символ означает:
"ВНИМАНИЕ!
БУДЬТЕ ВНИМАТЕЛЬНЫ,
ЭТО КАСАЕТСЯ ВАШЕЙ
БЕЗОПАСНОСТИ!"



Этот предупредительный символ указывает на важные сообщения о безопасности на дисковом разрыхлителе Wil-Rich и в этом руководстве. Когда вы видите этот символ, будьте внимательны, существует потенциальная опасность травмы или смерти персонала. Выполняйте инструкции, указанные в сообщении о безопасности.

Почему БЕЗОПАСНОСТЬ важна для вас?

3 весомые причины

Несчастные случаи приводят к инвалидности и смерти
Несчастные случаи обходятся дорого
Несчастные случаи можно предотвратить

СИГНАЛЬНЫЕ СЛОВА:

Обратите внимание на использование сигнальных слов **ОПАСНОСТЬ**, **ПРЕДУПРЕЖДЕНИЕ** и **ОСТОРОЖНО** с сообщениями о безопасности. Подходящее сигнальное слово для каждого сообщения выбрано с использованием таких принципов:

ОПАСНОСТЬ

Внезапная и особая угроза, которая будет иметь следствием тяжелый личный травматизм или смерть, если не будут приняты надлежащие меры предосторожности.

ПРЕДУПРЕЖДЕНИЕ

Особая угроза или небезопасная деятельность, которая **МОЖЕТ** иметь следствием тяжелый личный травматизм или смерть, если не будут приняты надлежащие меры предосторожности.

ОСТОРОЖНО

Небезопасная деятельность, которая **МОЖЕТ** иметь следствием тяжелый личный травматизм, если не будут выполняться надлежащие правила техники эксплуатации, или же выступает в качестве напоминания о полном соблюдении техники безопасности.

СПРАВКИ ПО АДРЕСУ: ВИЛ-РИЧ, ПОЧТОВЫЙ ЯЩИК 1030
УАХПЕТОН, ШТАТ СЕВЕРНАЯ ДАКОТА, 58074
ТЕЛЕФОН (701) 642-2621, ФАКС (701) 642-3372

БЕЗОПАСНОСТЬ

Вы несете ответственность за БЕЗОПАСНУЮ эксплуатацию и техническое обслуживание вашего дискового разрыхлителя Wil-Rich 957. Вы или лицо, которое будет управлять трактором, производить техническое обслуживание или работать около разрыхлителя, должны быть ознакомлены с процедурами по технике безопасности и эксплуатационными процедурами, а также информацией по технике безопасности, содержащейся в данном руководстве. Данное руководство содержит пошаговую планировку вашего рабочего дня, предупреждения относительно всех необходимых процедур безопасности, которые должны быть соблюдены во время сборки данного оборудования.



Помните, что именно Вы обеспечиваете безопасность. Выполняя процедуры, необходимые для обеспечения безопасности, вы защищаете не только себя, но и людей, которые находятся вокруг вас. Выполнение техники безопасности должно стать неотъемлемой частью рабочих процедур. Убедитесь в том, что КАЖДЫЙ, кто работает с данным оборудованием, ознакомлен с рекомендованными процедурами по технике безопасности и эксплуатационными процедурами и выполняет все меры предосторожности, обеспечивающие безопасность. Большинство несчастных случаев может быть предотвращено. Не пренебрегайте правилами техники безопасности, поскольку это может привести к травме или к несчастному случаю со смертельным исходом.

Владельцы дисковых разрыхлителей 957 должны предоставлять инструкции по эксплуатации операторам и остальным сотрудникам перед тем как допускать их к работе на разрыхлителе. Не менее раза в год их нужно ознакомить с правилами OSHA 1928.57.

Самое важное устройство, обеспечивающее безопасность, - это сам оператор. Оператор несет ответственность за ознакомление и понимание, а также выполнение ВСЕХ указаний по технике безопасности и эксплуатации, содержащихся в данном руководстве. Можно избежать возникновения любых несчастных случаев.

Сотрудник, который не понял и не прочитал все указания по технике безопасности, не обладает достаточной квалификацией для эксплуатации машины. Не прошедший подготовку оператор подвергает себя и окружающих опасности получения серьезного увечья или травмы со смертельным исходом.

Никогда не производите модификацию оборудования. Кустарная модификация может ухудшить функциональные качества и / или уровень безопасности, а также может снизить срок службы оборудования.

Думайте о БЕЗОПАСНОСТИ!
Работайте в БЕЗОПАСНОСТИ!

Общая безопасность

Перед началом эксплуатации, проведением технического обслуживания или регулировки дискового разрыхлителя 957 прочитайте и осмыслите руководство оператора, а также все знаки безопасности.

Обеспечьте наличие огнетушителя и будьте готовы применить его в случае необходимости.

Перед запуском двигателя и началом эксплуатации убедитесь в том, что в рабочей зоне отсутствуют люди, а посторонние предметы убраны из машины.

Всегда надевайте относительно обтягивающую одежду с ремнем во избежание захвата движущимися частями. Надевайте прочную рабочую обувь на твердой подошве и используйте средства защиты рук, глаз, волос, слуха и головы.

Не допускайте нахождения в тракторе посторонних.

Используйте подходящие средства защиты органов слуха при наличии продолжительного воздействия чрезмерного шума.

Перед началом проведения технического обслуживания, регулировки, ремонта или прочистки заглушите двигатель трактора, установите все средства управления в нейтральное положение, поставьте трактор на парковочный тормоз, вытяните ключ зажигания и подождите, пока останутся все движущиеся части.

Ежегодно проверяйте знание всеми операторами техники безопасности.

⚠ WARNING

ВО ИЗБЕЖАНИЕ ТРАВМ ИЛИ ПОВРЕЖДЕНИЯ МАШИНЫ:

- ПЕРЕД ЭКСПЛУАТАЦИЕЙ: Изучите Руководство оператора, предупредительные надписи и процедуры безопасной работы, прочтите предупредительные таблички на машине.
- При транспортировке по дорогам общественного пользования - соблюдайте федеральные, государственные и локальные нормативы; установите эмблему ТСМС: установите соответствующую предохранительную цепь; скорость транспортировки не должна превышать 20 миль/час (32 км/ч).
- Опустите или заблокируйте все поднятые детали перед проведением обслуживания или выравниванием машины.

WARNING = ПРЕДУПРЕЖДЕНИЕ

ГИДРАВЛИЧЕСКАЯ БЕЗОПАСНОСТЬ

Всегда устанавливайте все гидравлические средства управления трактора в нейтральное положение перед демонтажем.

Убедитесь в том, что все компоненты в гидравлической системе чистые и находятся в надлежащем состоянии.

Перед проведением работ с гидравлической системой сбросьте давление.

Замените все изношенные, прорезанные, протершиеся, сплюснутые или перекрученные шланги и металлические линии.

Не пытайтесь выполнять какие-либо кустарные работы по ремонту гидравлических линий или фитингов, используя изоляционную ленту, зажимы или цемент. Гидравлическая система функционирует под крайне высоким давлением. Кустарный ремонт не устранит неисправность и создаст опасные условия эксплуатации.

Используйте соответствующие средства защиты рук и глаз при поиске утечек высокого давления. Используйте кусок картона в качестве средства защиты рук (а не руку) при изолировании утечки и определении места утечки.

При получении травмы от струи гидравлической жидкости высокого давления немедленно обратитесь к врачу. Повреждение кожного покрова гидравлической жидкостью может быть причиной занесения инфекции или возникновения токсичной реакции.

Перед подачей давления в систему убедитесь в том, что все компоненты затянуты, а линии, шланги муфтовые соединения не повреждены.

Думайте о БЕЗОПАСНОСТИ!
Работайте в БЕЗОПАСНОСТИ!

 WARNING	
	
ОПАСНОСТЬ ЖИДКОСТИ ПОД ВЫСОКИМ ДАВЛЕНИЕМ	
Для предотвращения возникновения серьезных травм или случаев со смертельным исходом необходимо:	
<ul style="list-style-type: none">— Сбрасывать давление в системе перед проведением ремонта, регулировки или разъединения.— Использовать соответствующие средства защиты рук и глаз при поиске утечек. Используйте дерево или картон в качестве средства защиты рук (а не руку).— Содержать все компоненты в надлежащем состоянии.	

WARNING = ПРЕДУПРЕЖДЕНИЕ

ТРАНСПОРТНАЯ БЕЗОПАСНОСТЬ

Прочитайте и осмыслите ВСЮ информацию, содержащуюся в руководстве по эксплуатации, которая касается процедур и безопасности при транспортировке дискового разрыхлителя в поле, парке или по дороге.

Получите консультацию местных органов власти на предмет транспортировки по дорогам общественного пользования. Соблюдайте все применяемые правовые нормы и законы.

Всегда производите транспортировку на безопасной скорости. Будьте осторожны при поворотах или наличии интенсивного движения.

Убедитесь в том, что эмблема ТСМС (Транспортное средство с малой скоростью передвижения), а также все световые устройства и светоотражательные устройства, которые необходимы для транспортировки по местным автодорогам и контролируются транспортными инстанциями, находятся на месте, в чистоте и хорошо просматриваются из встречного и обгоняющего транспорта.

Используйте сцепной штырь с возможностью механической фиксации.

Перед транспортировкой прицепите предохранительную цепь.

Предохранительная цепь должна быть достаточно длинной в прицепленном состоянии для того, чтобы выполнить полный поворот. Ненужное провисание должно быть устранено.

При транспортировке держитесь правой стороны автодороги для того, чтобы обеспечить возможность обгона для скоростных транспортных средств. Транспортируйте трактор по обочине, если это разрешено законодательством.

При транспортировке всегда используйте проблесковый маячок, если это разрешено законодательством.

Не допускайте нахождения в тракторе посторонних при транспортировке.

Скорость транспортировки не должна превышать 20 м/ч.

 WARNING
Не превышайте скорость более 20 миль в час. Иначе вы можете повредить шины.

БЕЗОПАСНОСТЬ ПРИ ХРАНЕНИИ

Храните оборудование в зоне, где не происходит какая-либо деятельность людей.

Не позволяйте детям играть около хранящегося оборудования.

Храните оборудование в сухой, ровной зоне. Подоприте основание планками при необходимости.

БЕЗОПАСНОСТЬ ПРИ РАБОТЕ С ШИНАМИ

Несоблюдение необходимых процедур при установке шин, поскольку может произойти взрыв, вызвав серьезную травму или смерть.

Не пытайтесь установить шину, если у вас нет надлежащего оборудования и опыта для проведения таких операций.

Для проведения технического обслуживания, связанного с заменой шин, привлекайте квалифицированных специалистов из фирм, торгующих шинами, или ремонтников.

ПРЕДУПРЕДИТЕЛЬНЫЕ НАКЛЕЙКИ

Содержите предупредительные наклейки и символы чистыми и читаемыми.

Заменяйте те предупредительные наклейки и символы, которые были утрачены или стали нечитаемыми.

На заменяемых деталях необходимо восстанавливать предупредительные знаки, если они присутствовали на таких деталях до замены.

Предупредительные наклейки или символы можно получить в отделе запасных частей вашего дилера.

Как устанавливать предупредительные наклейки:

Участок для установки наклейки должен быть чистым и сухим.

Вы должны решить о точном месте установки наклейки перед тем как вы снимите задний защитный слой.

Снимите меньшую часть заднего защитного слоя.

Выверните наклейку на нужном участке и нажмите на меньшую часть, чтобы она приклеилась к оборудованию.

Медленно снимите оставшийся задний защитный слой и разгладьте всю наклейку на ее месте.

Небольшие пузырьки воздуха можно проткнуть булавкой и сдуть, применяя использованный задний защитный слой.

ЖУРНАЛ РЕГИСТРАЦИИ ВЫХОДОВ В ПОЛЕ

WIL-RICH придерживается общих стандартов, установленных Американским обществом сельскохозяйственного машиностроения (ASAE) и Министерством охраны труда США (OSHA). Любой сотрудник, производящий эксплуатацию и техническое обслуживание дискового разрыхлителя 957, должен прочитать и понять ВСЮ информацию по безопасности, эксплуатации и техническому обслуживанию, содержащуюся в данном руководстве.

Не производите управление и не позволяйте другим лицам управлять данным оборудованием до тех пор, пока данная информация не будет изучена. Перед началом каждого сезона необходимо еще раз просмотреть данную информацию. Периодически пересматривайте разделы БЕЗОПАСНОСТЬ и ЭКСПЛУАТАЦИЯ. Мы уверены, что неподготовленный оператор не обладает достаточной квалификацией для управления машиной. Журнал регистрации выходов в поле предназначен для персонала, который перед работой с машиной прочитал и понял данную информацию в руководстве по эксплуатации, а также прошел инструктаж по эксплуатации оборудования.

ДАТА	ПОДПИСЬ СОТРУДНИКА	ПОДПИСЬ РАБОТОДАТЕЛЯ

МЕСТА РАСПОЛОЖЕНИЯ ПРЕДУПРЕДИТЕЛЬНЫХ НАКЛЕЕК

⚠ WARNING

Не превышайте скорость более **20 миль в час**.
Иначе вы можете повредить шины.

221480 НАКЛЕЙКА, ПРЕДУПРЕЖДАЮЩАЯ О СКОРОСТИ

⚠ CAUTION

ВО ИЗБЕЖАНИЕ ТРАВМ:
Не используйте гидравлические цилиндры, пока из системы не вышел весь воздух.

31942 НАКЛЕЙКА-ПРЕДУПРЕЖДЕНИЕ

22371
КРАСНЫЙ ОТРАЖАТЕЛЬ

22372
ОРАНЖЕВЫЙ ОТРАЖАТЕЛЬ

22372
ОРАНЖЕВЫЙ ОТРАЖАТЕЛЬ

WIL-RICH V957 DDR
221228 - КОМПЛЕКТ НАКЛЕЕК

РЕГУЛИРОВКА УРОВНЯ РАМЫ

Чтобы выровнять переднюю часть рамы относительно ее задней части, воспользуйтесь регулировочным стержнем, как указано ниже.

Чтобы опустить раму, вращайте регулировочный стержень ПРОТИВ ЧАСОВОЙ СТРЕЛКИ.

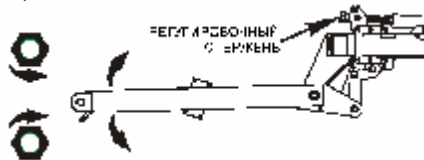

Чтобы поднять раму, вращайте регулировочный стержень ПО ЧАСОВОЙ СТРЕЛКЕ.

222248 НАКЛЕЙКА О ВЫРАВНИВАНИИ РАМЫ

⚠ CAUTION



НЕСОБЛЮДЕНИЕ ЭТИХ УКАЗАНИЙ МОЖЕТ ПРИВЕСТИ К ТРАВМИРОВАНИЮ И ПОВРЕЖДЕНИЮ ОБОРУДОВАНИЯ:
Всегда устанавливайте швеллерные фиксаторы на подъемные цилиндры перед транспортировкой.

69387 НАКЛЕЙКА О ШВЕЛЛЕРНЫХ ФИКСАТОРАХ

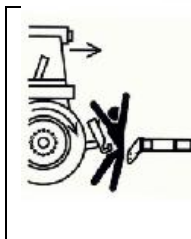

⚠ DANGER

ОПАСНОСТЬ РАЗДАВЛИВАНИЯ

Во избежание серьезных травм или смерти:
- Не становитесь между прицепом и трактором.
- Заглушите двигатель трактора и поставьте машину на стояночный тормоз перед тем как устанавливать шпильки.

222802 ОПАСНОСТЬ РАЗДАВЛИВАНИЯ

⚠ WARNING

ВО ИЗБЕЖАНИЕ ТРАВМ ИЛИ ПОВРЕЖДЕНИЯ МАШИНЫ:

- ПЕРЕД ЭКСПЛУАТАЦИЕЙ: Изучите Руководство оператора, предупредительные надписи и процедуры безопасной работы, прочтите предупредительные таблички на машине.
- При транспортировке по дорогам общественного пользования - соблюдайте федеральные, государственные и локальные нормативы; установите эмблему ТСМС; установите соответствующую предохранительную цепь; скорость транспортировки не должна превышать 20 миль/час (32 км/ч).
- Опустите или заблокируйте все поднятые детали перед проведением обслуживания или выравниванием машины.

24227 НАКЛЕЙКА ОБ ОБСЛУЖИВАНИИ

CAUTION = ОСТОРОЖНО!
DANGER = ОПАСНОСТЬ
WARNING = ПРЕДУПРЕЖДЕНИЕ

WIL-RICH



41345 - КОМПЛЕКТ ТСМС



WARNING

**ОПАСНОСТЬ РАЗДАВЛИВАНИЯ
НЕ ПОДХОДИТЬ!**

Во избежание серьезных травм или смерти от раздавливания:

- Не подходите к стойкам разрыхлителя, когда они перезаряжаются.
- Не перезаряжайте стойки вручную.
- Не подпускайте посторонних.

221481 - НАКЛЕЙКА ОБ ОПАСНОСТИ РАЗДАВЛИВАНИЯ,
ПО ОДНОЙ НА КАЖДОЙ СТОЙКЕ

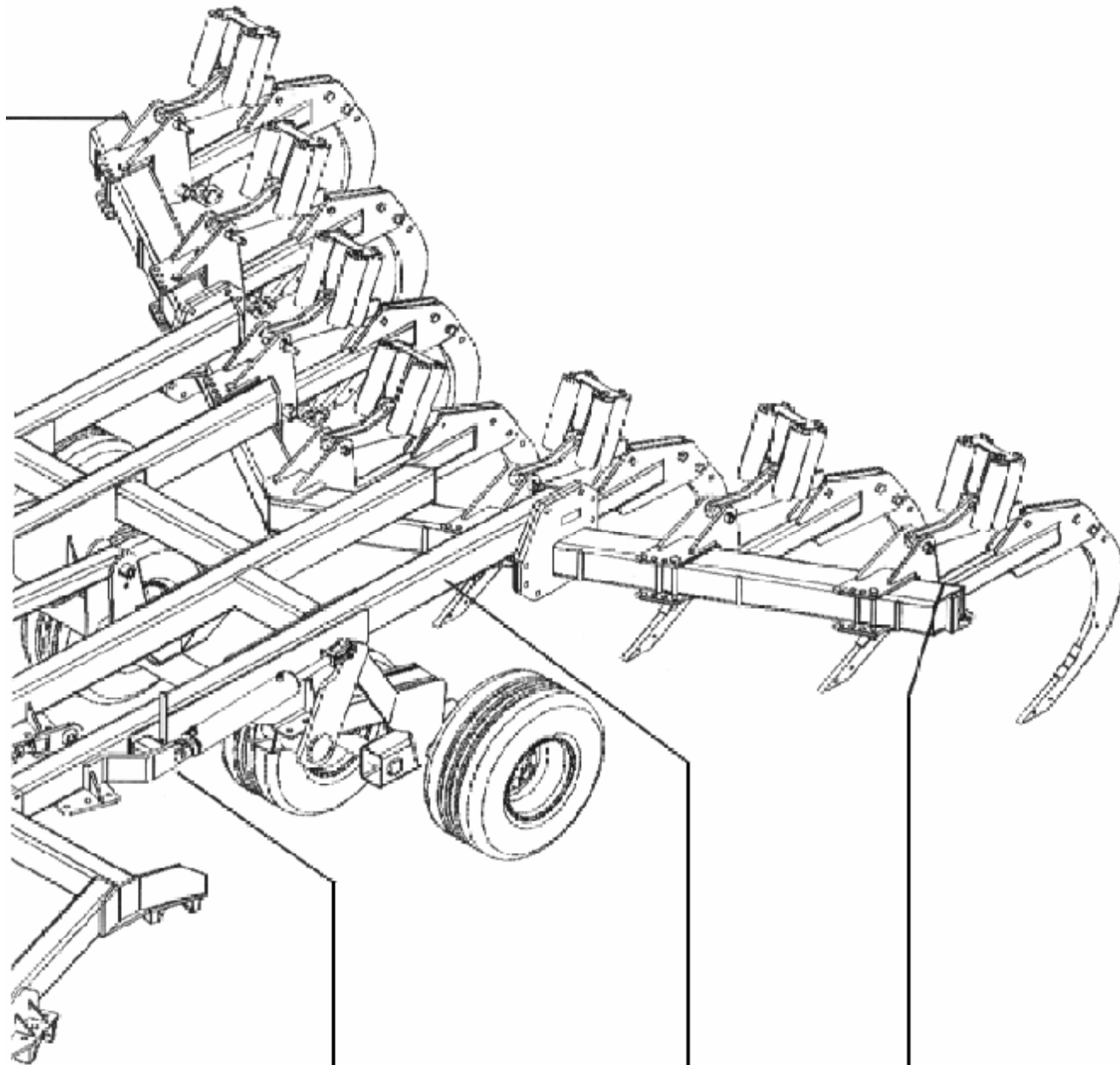

ВНИМАНИЕ !

**Фитинги для
нанесения
смазки**

62557 - НАКЛЕЙКА
О ФИТИНГАХ ДЛЯ СМАЗКИ
(СМ. ИНФОРМАЦИЮ НА
СТРАНИЦЕ О СМАЗКЕ)



CAUTION



НЕСОБЛЮДЕНИЕ ЭТИХ
УКАЗАНИЙ МОЖЕТ ПРИВЕСТИ К
ТРАВМИРОВАНИЮ И
ПОВРЕЖДЕНИЮ
ОБОРУДОВАНИЯ:
Всегда устанавливайте
транспортные фиксаторы на
подъемные цилиндры перед
транспортировкой.

222686 - НАКЛЕЙКА О
ТРАНСПОРТНЫХ ФИКСАТОРАХ



WIL-RICH V957 DDR

221228 - КОМПЛЕКТ
НАКЛЕЕК

22371
КРАСНЫЙ
ОТРАЖАТЕЛЬ

CAUTION = ОСТОРОЖНО!
WARNING = ПРЕДУПРЕЖДЕНИЕ

КОМПЛЕКТ СВЕТОИНДИКАТОРОВ



221141
КОМПЛЕКТ
ДИСТАНЦИОННЫХ
СВЕТОИНДИКАТОРОВ

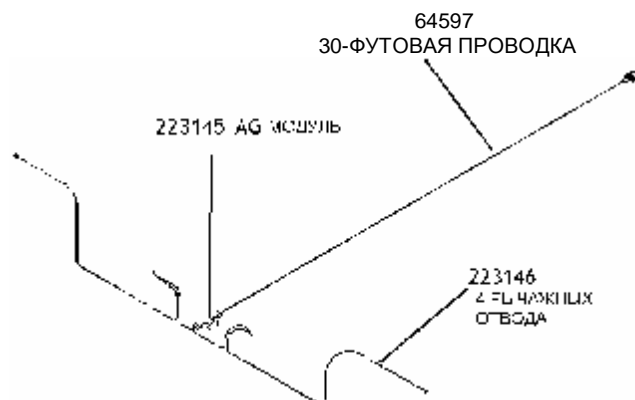

ПРИМЕЧАНИЕ: УСТАНАВЛИВАЙТЕ ОРАНЖЕВЫЕ СВЕТОИНДИКАТОРЫ С МАКСИМАЛЬНОЙ ШИРИНОЙ МЕЖДУ НИМИ. ОРАНЖЕВЫЕ СВЕТОИНДИКАТОРЫ ДОЛЖНЫ БЫТЬ УСТАНОВЛЕНЫ НА РАССТОЯНИИ НЕ БОЛЕЕ 16 ДЮЙМОВ ОТ ВЫСТУПАЮЩИХ ЧАСТЕЙ ПРИЦЕПНОГО ОБОРУДОВАНИЯ.

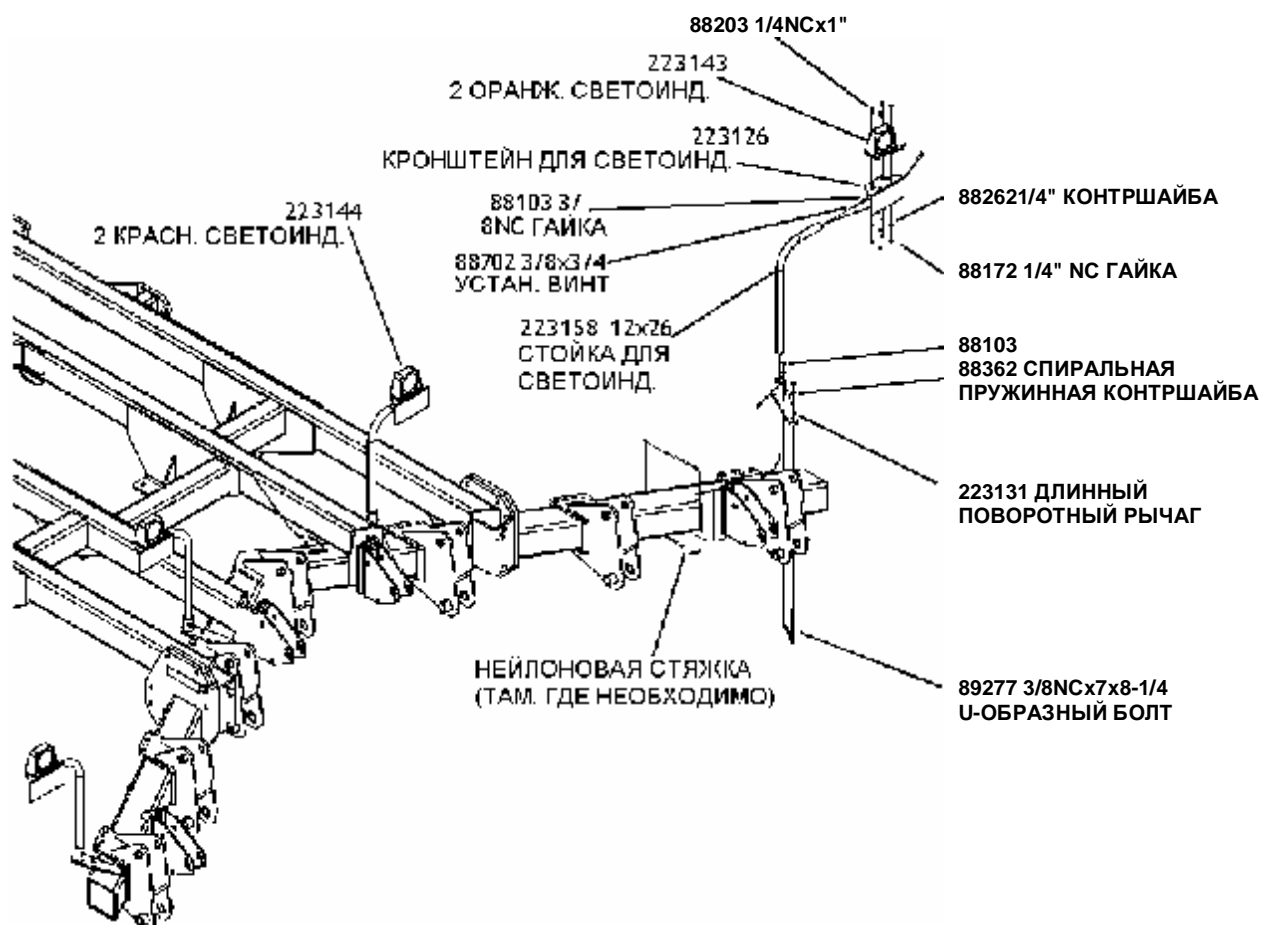

ПРИМЕЧАНИЕ: УСТАНАВЛИВАЙТЕ КРАСНЫЕ СВЕТОИНДИКАТОРЫ КАК МОЖНО ДАЛЬШЕ СЗАДИ НА ЦЕНТРАЛЬНОЙ РАМЕ. УСТАНАВЛИВАЙТЕ ИХ НА ОДИНАКОВОМ РАССТОЯНИИ 2' - 5' ОТ ЦЕНТРА МАШИНЫ.

ИНФОРМАЦИЯ ПО ЭКСПЛУАТАЦИИ

Дисковый разрыхлитель WIL-RICH 957 представляет собой инструмент для предварительной обработки почвы. Двойные дисковые батареи большого диаметра разрезают и переворачивают почву, разбивая и смешивая крупные комья. Стойки разрыхлителя могут быть оборудованы прямыми деталями-насадками и лопастями, что необходимо для поднятия и разбивания грунта. При наличии дополнительных борон с тяжелыми подпружиненными зубцами почва будет вспахана и иметь ровную возделанную поверхность.

Дисковые батареи

Ромбовидная форма, предназначенная для настройки дисковой батареи, состоит из плоских вогнутых ножей диаметром 28" и толщиной 3/8", которые находятся на расстоянии 15". Батареи монтируются на стойку батареи, которая имеет диаметр 2-3/16", и подвешиваются на самовыравнивающиеся монтажные опоры. Монтажные опоры прикреплены к С-образным пружинам с большим усилием сжатия, что необходимо для улучшения амортизации. Собранный блок батареи монтируется на гидравлические шарнирные валы.

Расположение батарей в виде ромба сводит к минимуму образование борозд от задней батареи, которые обычно остаются после Х-образно расположенных двойных дисков. С-образные пружины с большим усилием сжатия позволяют батареям двигаться и снижают нагрузку на блок при столкновении со скрытыми препятствиями.

ПРИМЕЧАНИЕ: не смотря на то, что дисковые батареи изготовлены из тяжелых компонентов и имеют пружины, эксплуатация дисковых батарей в районах, содержащих крупные камни и скрытые препятствия, может привести к повреждению подшипников, ножей и батарей.

Дисковые батареи расположены таким образом, чтобы надлежащим образом разбивать мусор при помощи задних ножей, которые разбивают мусор в центральной части передних ножей.

ПРИМЕЧАНИЕ: ножи хорошо разбивают мусор только в случае, если батареи повернуты вниз по направлению к крайнему нижнему положению (3 x 12 цилиндры полностью втянуты). Желательно, чтобы дисковые батареи функционировали в крайнем нижнем положении. Это будет способствовать хорошему разбиванию мусора. Дисковые батареи будут функционировать в поднятом положении и могут быть отрегулированы в зависимости от количества мусора.

Большие ножи диаметром 28", расположенные на расстоянии 15" в сочетании с плоскими вогнутыми ножами, будут разбивать и перелопачивать почву на глубине до 7" – 8" в условиях наличия большого количества мусора.

Стойки разрыхлителя

Стойки предназначены для работы ниже уровня земли, вспаханной передними ножами. Подпружиненные стойки имеют конструкцию, которая способствует амортизации, стойки не будут "плавать" или двигаться, пока не будет достигнуто значение давления их срабатывания. Это обеспечивает удержание стойки на установленной эксплуатационной глубине до момента достижения нагрузки, которая будет превышать установленное на предприятии-изготовителе значение. Как только будет превышено значение давления срабатывания, стойка поднимется вверх на расстояние 16". После прохождения препятствия стойка возвратится в прежнее эксплуатационное положение.

Стойка имеет два монтажных положения, в которые она может быть установлена благодаря наличию трех отверстий. Нормальное положение стойки - ее крепление в двух верхних отверстиях, как показано на рисунке #1. При таком монтаже стойка будет находиться на максимальной глубине, приблизительно на 7" – 8" от нижней части дисковой батареи, если дисковая батарея установлена в рекомендованном крайнем нижнем положении. Крепление стойки в двух нижних отверстиях поднимет стойку приблизительно на 5".

На стойку могут быть установлены дополнительные детали-насадки разрыхлителя WIL-RICH. При эксплуатации дисковых батарей на глубине эти детали будут только частично обрабатывать землю. В случае, если вы установите стойки ниже глубины дисковой батареи, почва будет обработана полностью. Для улучшенной обработки почвы необходимо использовать лопасти.

Борона в сборе

Борона с тяжелыми подпружиненными зубцами будет разбрасывать и смешивать мусор с почвой, что необходимо для выполнения окончательной обработки поля. Если дисковые батареи установлены для разбивания мусора и вспахивания 5" - 6" почвы, тяжелая борона за счет своего веса и давления зубцов производит эффективное выравнивание без необходимости установки дорогих, сложных и надежных вращающихся дисков.

ЭКСПЛУАТАЦИОННЫЕ ПАРАМЕТРЫ

Максимальная глубина - 12" - 16"
Рабочая скорость - 4,5 - 6 миль/час
Рабочая глубина диска - 3" - 8", в зависимости от предпочтения оператора (См. выравнивание диска)
Максимальная скорость транспортировки - 20 миль/час
Требуемая мощность - 45 лс - 55 лс/стойка - зависит от эксплуатационных и почвенных условий.

РЕГУЛИРОВКА ПЕРЕД ВЫХОДОМ В ПОЛЕ

Подготовка прицепного оборудования и трактора

Получите консультацию у вашего распространителя относительно минимальной требуемой мощности трактора и общей мощности трактора. Требования к трактору будут зависеть от типа деталей, эксплуатационной глубины дисковых батарей и стоек, дополнительного оборудования и почвы. Передняя сцепка на тяговом бруске 7-стоечного блока весит приблизительно 4200 фунтов. Для того, чтобы оборудование с таким весом можно было буксировать, может потребоваться, чтобы ваш трактор имел крепление для сцепки.

Убедитесь в том, что тяговый брус трактора находится в стационарном положении. Поместите пластину, компенсирующую износ, ниже сцепки дискового разрыхлителя в верхней части сцепки трактора. Данная пластина требуется для уменьшения износа бруса сцепного устройства. Сцепите трактор и дисковый разрыхлитель при помощи стержня сцепного устройства, который должен иметь размер, соответствующий нагрузке и весу тягового бруса. Убедитесь в том, что стержень сцепного устройства зафиксирован при помощи шпильки или разводной чеки. Прикрепите предохранительную цепь. Перед присоединением к трактору удалите грязь с концов всех шлангов. Прикрепите гидравлические шланги к гнездам в тракторе в удобной для вас последовательности. Поднимите домкрат в положение для хранения при помощи переноса веса оборудования на трактор посредством рукоятки и снова вставьте стержень в положение для хранения.

В качестве первоначальной подготовки дискового разрыхлителя 957 смажьте подъёмный мост, сцепку и шарниры дисковой батареи и стойки разрыхлителя, как указано в разделе "Смазка" данного руководства (См. страницы 22 и 23).

Давление шин - проверяется регулярно и поддерживается в соответствии со значениями, указанными ниже:

шина 12,5 л - 15 (12 слоев) – 55 фунт/дюйм²
шина 31 x 13,5л (12 слоев) – 65 фунт/дюйм²

Для обеспечения надлежащей эксплуатации дискового разрыхлителя необходимо, чтобы оборудование было выровнено.

Наклон передней или задней части оборудования может быть отрегулирован при помощи установочного болта, который находится в центре передней части оборудования (См. рис. 2).

Проверьте, правильно ли сцеплен трактор и оборудование. Выберите ровный участок машинного двора и опустите раму таким образом, чтобы детали стойки были на расстоянии 1" - 2" от поверхности земли.

Измерьте расстояние до земли от детали в передней и задней части оборудования, как показано на рис. 2.

В случае, если передняя часть оборудования находится ниже чем задняя, необходимо укоротить выравнивающую трубку. Укоротите трубку и поднимите переднюю часть оборудования, поворачивая установочный болт (ПО ЧАСОВОЙ СТРЕЛКЕ). Для того, чтобы опустить переднюю часть оборудования необходимо удлинить трубку, выворачивая установочный болт (ПРОТИВ ЧАСОВОЙ СТРЕЛКИ).

НАСТРОЙКИ В ПОЛЕ

Настройка эксплуатационной глубины и выравнивание

Стойки разрыхлителя могут быть установлены в положение для работы на глубине или недалеко от поверхности путем монтирования стойки в верхние или нижние монтажные отверстия. Стандартное фабричное положение стоек - в верхних отверстиях, что обеспечивает работу стоек на максимальной глубине. Это рекомендуемое эксплуатационное положение, поскольку оно позволяет стойкам работать на значительной глубине, а также позволяет дисковой батарее работать в крайнем нижнем положении. В случае, если необходимо установить большую дисковую глубину по отношению к глубине стойки, необходимо установить стойку в нижнее отверстие.

ВЕРХНИЕ МОНТАЖНЫЕ ОТВЕРСТИЯ

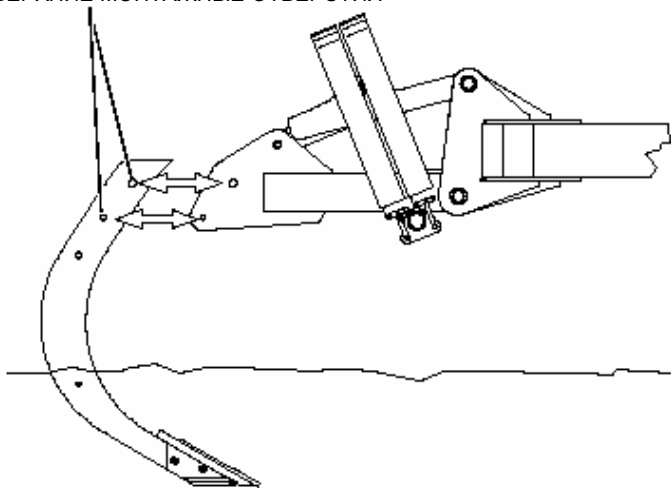

НИЖНИЕ МОНТАЖНЫЕ ОТВЕРСТИЯ



РИС. 1

1. На ровном участке поля опустите главную раму так, чтобы стойки уперлись в землю. Измерьте расстояние "А" от низа рамы до земли. (См. рис.2)

2. Поднимите дисковые батареи таким образом, чтобы батарея не поднимала прицепное оборудование над землей. Подайте трактор вперед вместе с оборудованием и опустите стойки в землю.

3. Измерьте главную раму в положении "В" и "С". (См. рис. 3)

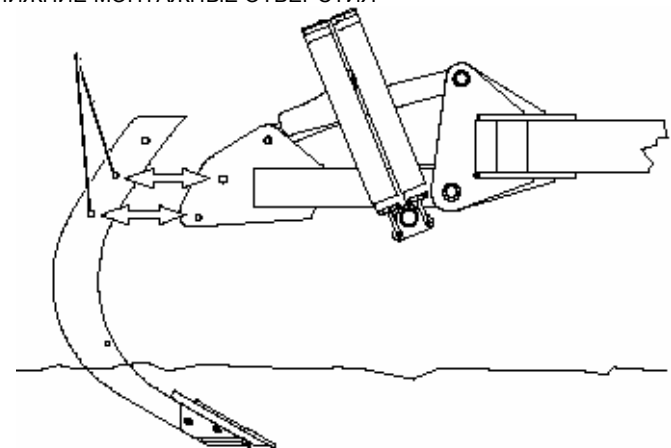
4. Ослабьте выравнивающую гайку и отрегулируйте выравнивающий установочный болт, как того требует значение "В", равное значению "С". Используйте гаечный ключ, входящий в комплект оборудования, для регулировки установочного болта. (См. рис. 4)

5. Когда оборудование будет находиться в земле, измерьте расстояние "D" в том же положении, в котором вы измеряли расстояние "А".

6. Для получения значения эксплуатационной глубины вычтите расстояние "D" из расстояния "А".

7. Глубина главной рамы устанавливается посредством стопорных буртиков на главных подъемных цилиндрах. (См. рис. 5). Цилиндры снабжены ограниченным количеством буртиков, дополнительные буртики могут быть получены у распространителя.

ПРИМЕЧАНИЕ: убедитесь в том, что длина стопорных буртиков на двух подъемных цилиндрах одинакова. Разная длина втянутых цилиндров может привести к возникновению проблем с мостом и рамой.

Эксплуатируйте прицепное оборудование некоторое количество проходов, а затем проверьте настройки глубины. В случае необходимости отрегулируйте уровень оборудования и глубину эксплуатации. Как только будет достигнута эксплуатационная глубина, затяните стопорную гайку на выравнивающем установочном болте. По мере использования оборудования периодически проверяйте все настройки глубины.

ВЫРАВНИВАНИЕ В ПОЛЕВЫХ УСЛОВИЯХ



РИС. 2



Рис. 3

КОНТРГАЙКА
(ПРИКРУЧИВАЕТСЯ К
ТОРЦУ ТРУБКИ)

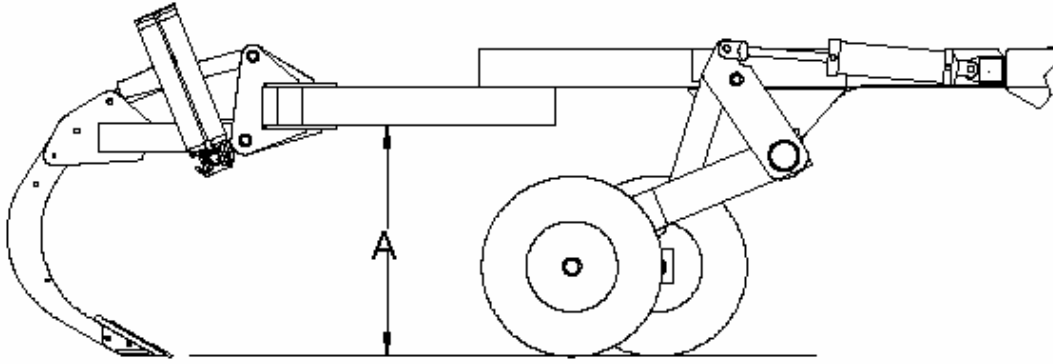

РЕГУЛИРОВОЧНЫЙ
БОЛТ ДЛЯ
ВЫРАВНИВАНИЯ

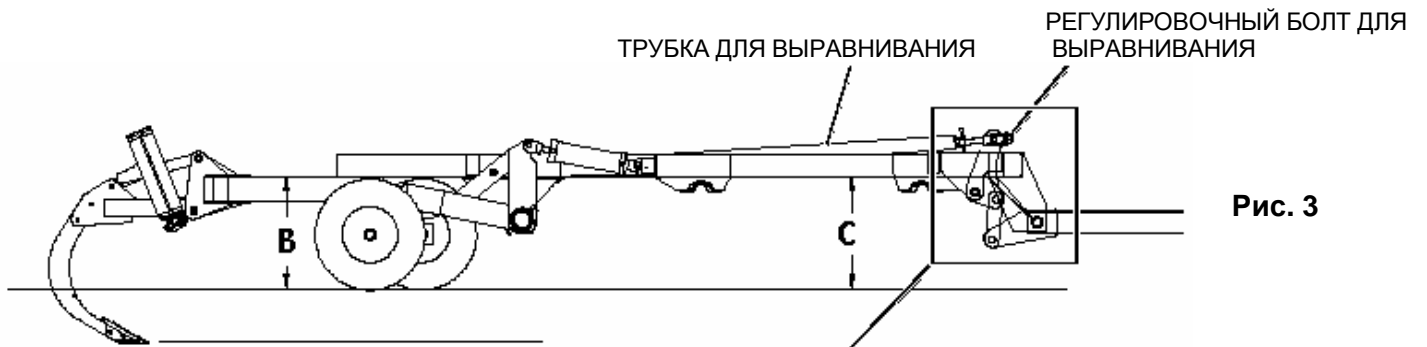
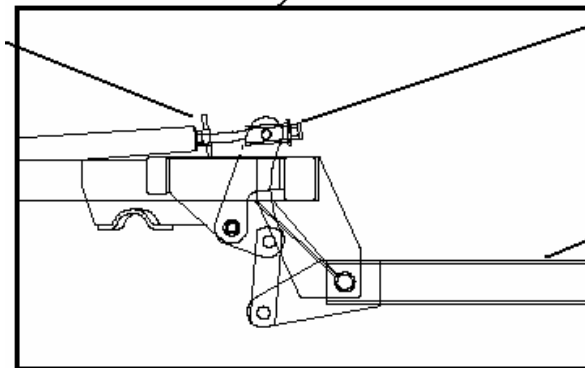
СЦЕПКА

ПРИМЕЧАНИЕ: ПОВОРОТ РЕГУЛИРОВОЧНОГО БОЛТА ДЛЯ ВЫРАВНИВАНИЯ ПО ЧАСОВОЙ СТРЕЛКИ ВЫЗОВЕТ ПОДНЯТИЕ ПЕРЕДНЕЙ ЧАСТИ ОБОРУДОВАНИЯ.

ПРИМЕЧАНИЕ: ЧЕРЕЗ НЕСКОЛЬКО ПРОХОДОВ ПО ПОЛЮ ПРОВЕРЬТЕ НАСТРОЙКИ.

Рис. 4



Рис. 5

ГЛУБИНА СТОЕК РАЗРЫХЛИТЕЛЯ

Стойка разрыхлителя может быть установлена в неглубокое или в глубокое рабочее положение благодаря нижним и верхним монтажным отверстиям. Установка стоек в верхние отверстия обеспечит максимальную глубину обработки. Используйте это положение, если вам необходимо достичь максимальной глубины стойки относительно глубины дисковой батареи. При установке в нижние отверстия стойка поднимется на 5". Это положение эффективно тогда, когда передние дисковые батареи должны работать глубже, чем стойка.

ПРИМЕЧАНИЕ: ПРОВЕРЬТЕ РАЗМЕР "А" МЕЖДУ СТОЙКАМИ, ТОЛЬКО НЕ РЯДОМ СО СТОЙКОЙ. ВОЗВЫШЕНИЕ ОКОЛО СТОЙКИ МОЖЕТ ВЫЗВАТЬ НЕТОЧНЫЕ ПОКАЗАНИЯ ПРИ ИЗМЕРЕНИЯХ ГЛУБИНЫ.

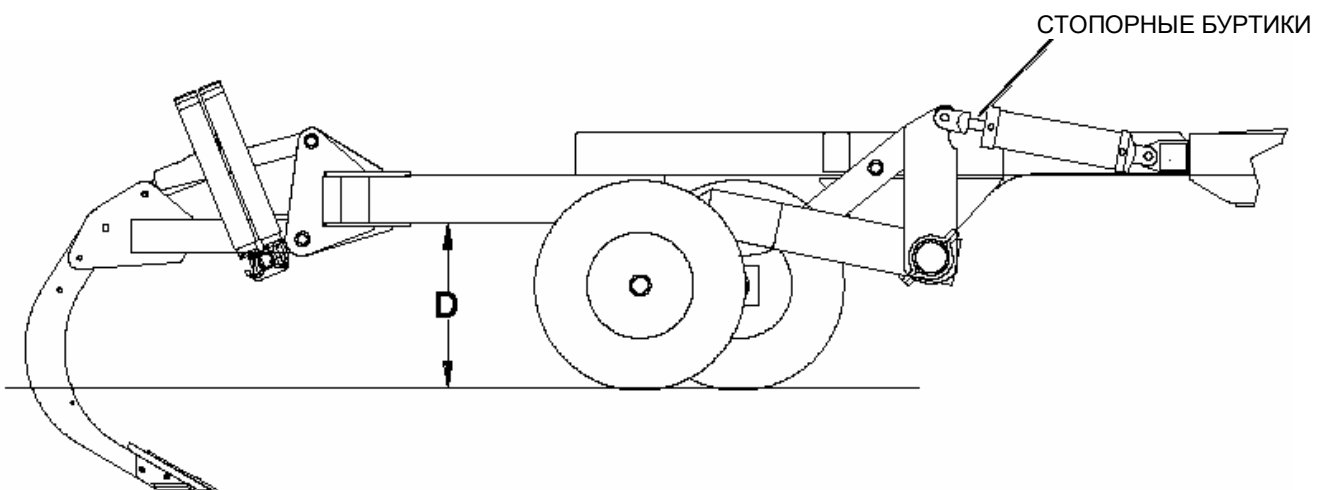
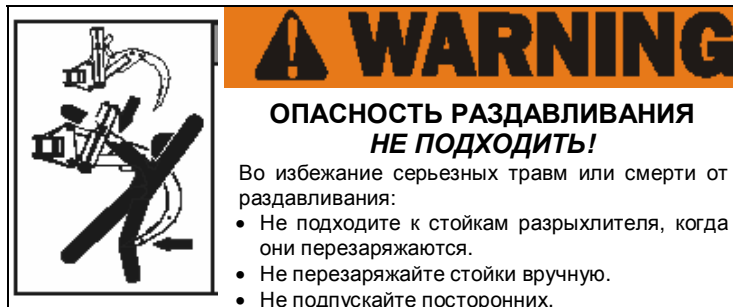

В ПОЛЕВЫХ УСЛОВИЯХ

1. Опустите раму, чтобы стойки оперлись о землю, измерьте расстояние "А".



Рис. 6

2. Установите разрыхлитель в рабочее положение (в землю). Проверьте расстояние "В" в том же месте на главной раме.

3. Вычтите оба расстояния, и вы получите глубину стойки разрыхлителя.

4. Настройте необходимую глубины при помощи стопорных буртиков. Каждый дюйм буртика, добавленный к подъемному цилиндру, поднимет машину примерно на 2-1/4".

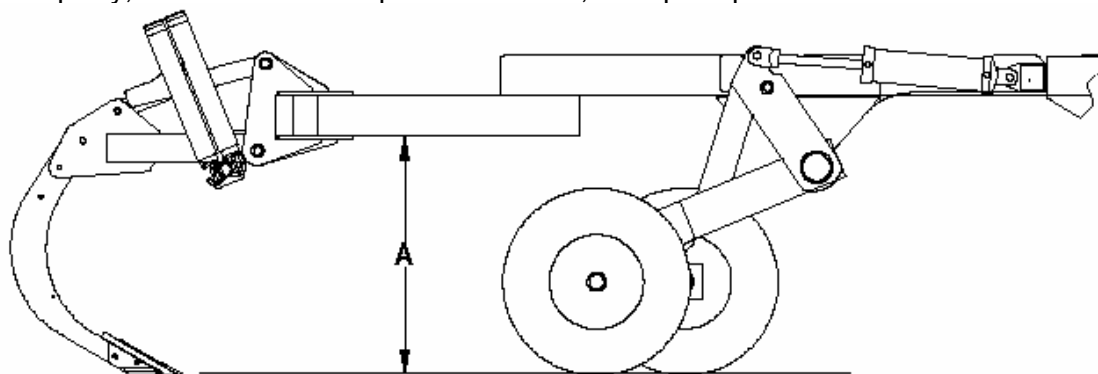

Рис. 7

ПРИМЕЧАНИЕ: МЕХАНИЗМ СТОЙКИ НЕ ПРЕДНАЗНАЧЕН ДЛЯ ПЛАВНОГО ВЫХОДА ИЗ ПОЧВЫ. ОН СРАБАТЫВАЕТ ТОЛЬКО ТОГДА, КОГДА СТОЙКА НАТАЛКИВАЕТСЯ НА ПРЕПЯТСТВИЕ.

ДАВЛЕНИЕ СРАБАТЫВАНИЯ МЕХАНИЗМА СТОЙКИ НАСТРАИВАЕТСЯ НА ПРЕДПРИЯТИИ-ИЗГОТОВИТЕЛЕ И НЕ НУЖДАЕТСЯ В РЕГУЛИРОВКЕ.

WARNING = ПРЕДУПРЕЖДЕНИЕ

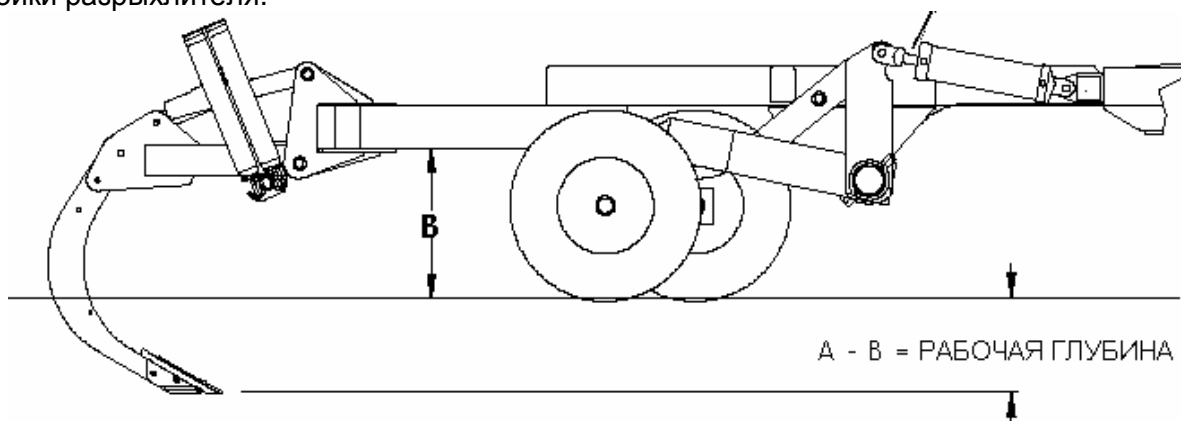
ПРИМЕЧАНИЕ: WIL-RICH НЕ РЕКОМЕНДУЕТ УГЛУБЛЯТЬСЯ БОЛЕЕ ЧЕМ НА 16 ДЮЙМОВ.

ГЛУБИНА ДИСКОВОЙ БАТАРЕИ

Дисковые батареи управляются гидравлически и могут настраиваться при помощи цилиндра 3 x 12 (см. Рис. 8). Это позволяет изменять глубину дисков в зависимости от условий. Рекомендуется устанавливать максимальную глубину дисковых батарей при полностью втянутом цилиндре 3 x 12. При этом передние и задние батареи будут равномерно измельчать мусор по всей ширине машины. Цилиндр может использоваться для изменения глубины батарей.

Дисковые батареи снабжены С-образной пружиной для снижения ударной нагрузки на ножи и раму при соприкосновении с камнями и иными препятствиями. При работе на участке поля, усеянном камнями, включите гидравлический подъемник, чтобы поднять батареи и снизить уровень потенциальной опасности ее повреждения. Пройдя проблемный участок, вытяните подъемный цилиндр, чтобы вернуть дисковую батарею на рабочую глубину.

Регулируемая соединительная тяга в задней части дисковой батареи используется для приспособления к различным полевым условиям. Сократив длину тяги, вы можете поднять заднюю дисковую батарею относительно передней. Это может понадобиться в зависимости от условий почвы и замусоренности. Открутите стопорную гайку, настройте длину соединительной тяги и закрутите стопорную гайку.



Рис. 8

ПРИМЕЧАНИЕ: УСИЛИЕ, ПЕРЕДАВАЕМОЕ ОТ ЗАДНИХ СТОЕК ВЫЗОВЕТ ДАВЛЕНИЕ ПО НАПРАВЛЕНИЮ ВНИЗ НА ДИСКОВЫХ БАТАРЕЯХ И ГЛАВНОЙ СЦЕПКЕ.

ПРИ ПОМОЩИ ГИДРАВЛИЧЕСКИХ СРЕДСТВ РЕГУЛИРОВКИ МОЖНО УСИЛИТЬ ДАВЛЕНИЕ ПО НАПРАВЛЕНИЮ ВНИЗ НА ЭТИХ ДИСКОВЫХ БАТАРЕЯХ. ДИСКОВЫЕ БАТАРЕИ РАСПОЛОЖЕНЫ ТАК, ЧТО ОНИ ОБЕСПЕЧИВАЮТ ИЗМЕЛЬЧЕНИЕ И ПЕРЕМЕШИВАНИЕ МУСОРА НА ЗАДАННОЙ ГЛУБИНЕ.

НЕ УСТАНАВЛИВАЙТЕ ГЛУБИНУ ПРОНИКНОВЕНИЯ ДИСКОВ НА ЗНАЧЕНИЯ, ПРЕВЫШАЮЩИЕ РЕКОМЕНДУЕМЫЕ, ПОСКОЛЬКУ ДИСКОВАНИЕ НЕ УЛУЧШИТСЯ, А ДИСКИ И РАМА МОГУТ БЫТЬ ПОВРЕЖДЕНЫ.

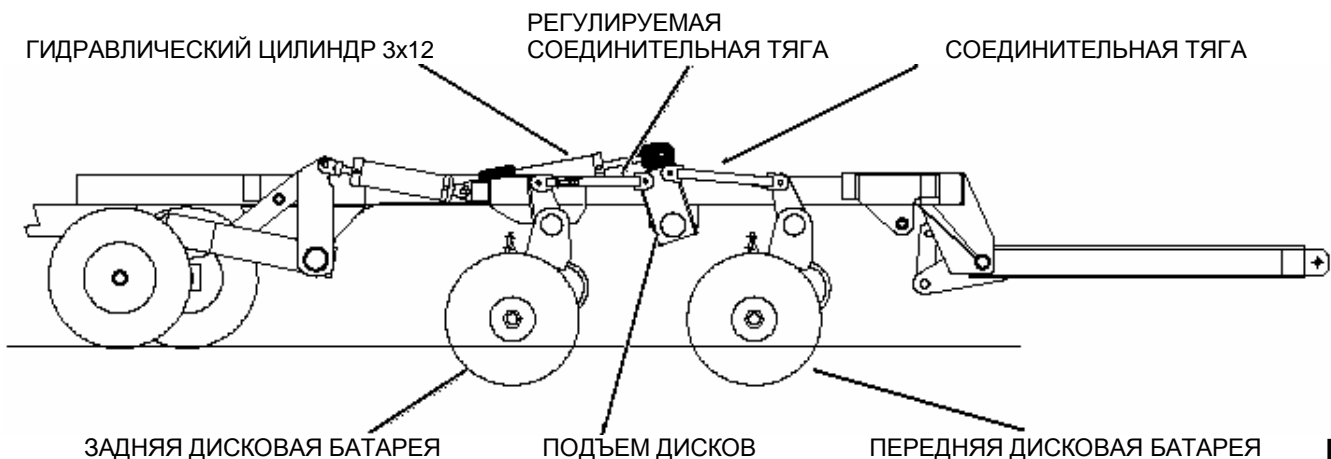

НОЖИ МОГУТ ИМЕТЬ ОСТРЫЕ КРАЯ.

НЕОБХОДИМО ПРОЯВЛЯТЬ ОСТОРОЖНОСТЬ ПРИ РАБОТЕ ОКОЛО ОБОРУДОВАНИЯ И ПРИ ЕГО НАЛАДКЕ ВО ИЗБЕЖАНИЕ ТРАВМИРОВАНИЯ.

НАСТРОЙКА ОБОРУДОВАНИЯ ДЛЯ ТРАНСПОРТИРОВКИ

Дисковый разрыхлитель 957 оснащен устанавливаемым вручную транспортировочным фиксатором, предназначенным для использования при транспортировке прицепного оборудования. Этот фиксатор (Рис. 9) устанавливается на главный анкер подъема моста. При эксплуатации оборудования фиксатор переворачивается назад, как показано на рисунке. При транспортировке фиксатор нужно перевернуть вперед, а петля фиксатора должна опираться о верхнюю часть блока подъемного цилиндра.

ПРИМЕЧАНИЕ: Фиксатор тяжелый, поэтому аккуратно обращайтесь с ним при переворачивании в положение для транспортировки. Подъемные цилиндры должны быть полностью выдвинуты, чтобы фиксатор встал правильно в свое положение. Всегда используйте оба транспортировочных фиксатора.

ТРАНСПОРТИРОВОЧНЫЙ ФИКСАТОР
В ПОЛОЖЕНИИ ДЛЯ РАБОТЫ НА ПОЛЕ

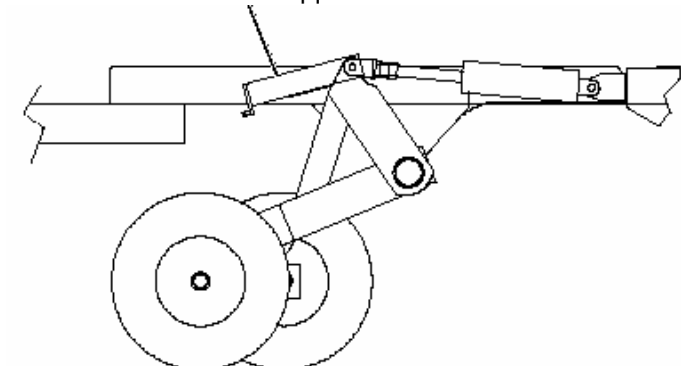

ТРАНСПОРТИРОВОЧНЫЙ ФИКСАТОР
В ПОЛОЖЕНИИ ДЛЯ ТРАНСПОРТИРОВКИ



Рис. 9

⚠ CAUTION	
<p>ПОЛЕВОЕ ПОЛОЖЕНИЕ</p> <p>ТРАНСПОРТНОЕ ПОЛОЖЕНИЕ</p>	<p>НЕСОБЛЮДЕНИЕ ЭТИХ УКАЗАНИЙ МОЖЕТ ПРИВЕСТИ К ТРАВМИРОВАНИЮ И ПОВРЕЖДЕНИЮ ОБОРУДОВАНИЯ:</p> <ul style="list-style-type: none">• Всегда устанавливайте транспортировочные фиксаторы на подъемные цилиндры перед транспортировкой.

ЭКСПЛУАТАЦИЯ БОРОНЫ ВЕРСИИ ДО 2003 Г.

РЕГУЛИРОВКА УРОВНЯ СЕКЦИЙ

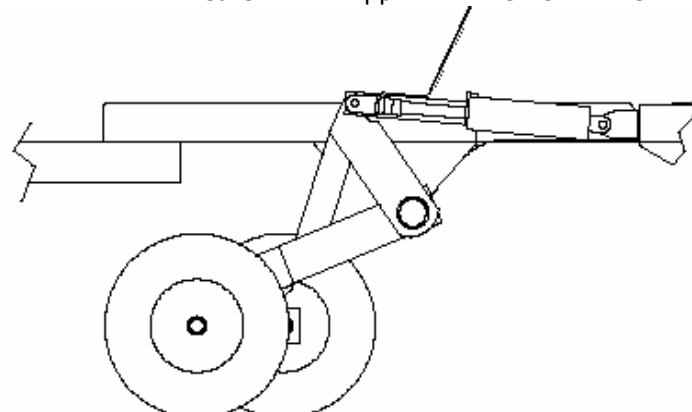
Чтобы настроить рабочую глубину бороны, вначале установите дисковый разрыхлитель в его рабочее положение. Удалите болт 5/8NCx4-1/2 GR5 и передвиньте сварную трубчатую дистанционирующую деталь настолько, насколько это необходимо. Секция должна иметь глубину работы 3" - 5".

ПРИМЕЧАНИЕ: Сварная трубчатая дистанционирующая деталь имеет 3 отверстия и может поворачиваться на 360°.

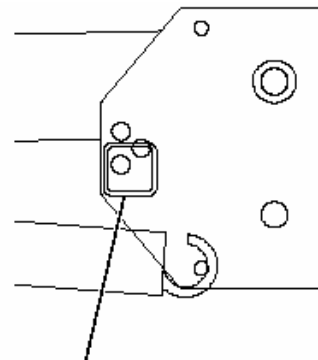

СВАРНАЯ ТРУБЧАТАЯ
ДИСТАНЦИОНИРУЮЩАЯ ДЕТАЛЬ

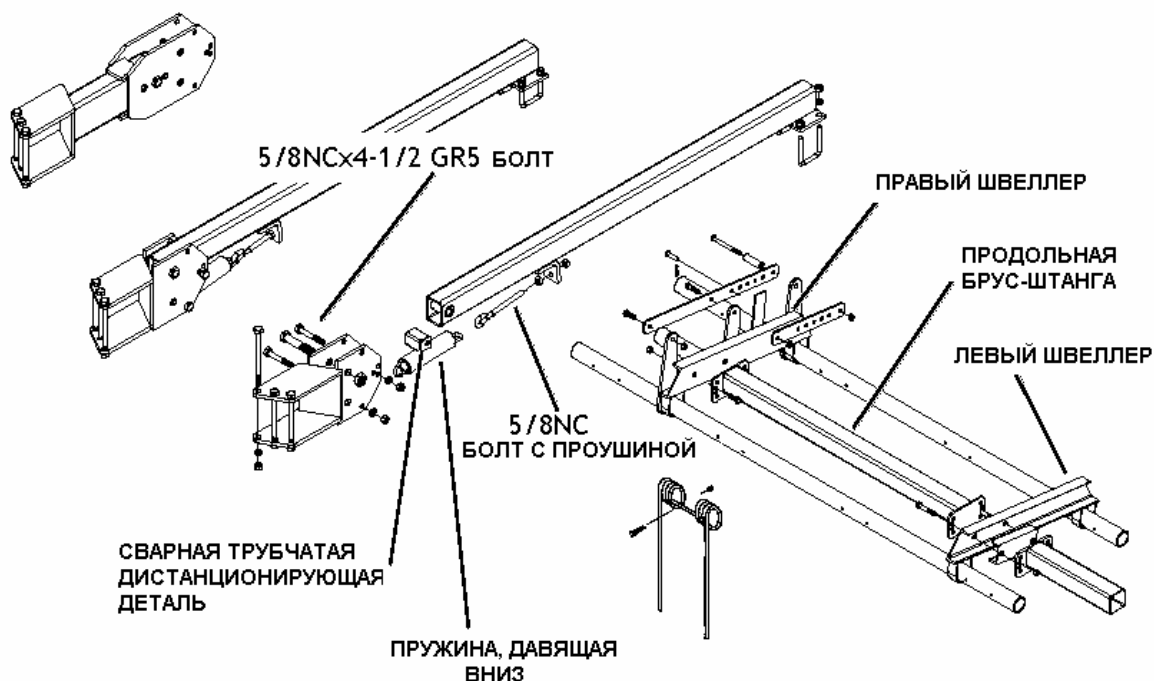

Чтобы установить уровень передней части секции относительно ее задней части, настройте продольную брус-штангу 3x3, как указано на рисунке. Вытащите передний или задний болт из продольной брус-штанги и поверните правый и левый швеллер так, чтобы выровнять борону. Установите болты на место и затяните с указанным крутящим моментом.

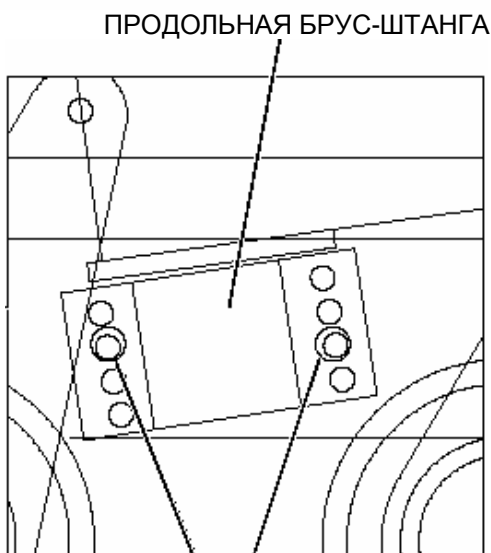

РЕГУЛИРОВКА УРОВНЯ

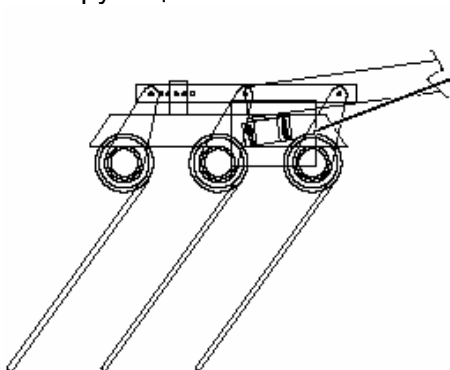

ЭКСПЛУАТАЦИЯ БОРОНЫ

РЕГУЛИРОВКА УРОВНЯ СЕКЦИИ

Чтобы настроить рабочую глубину борона, вначале установите дисковый разрыхлитель в его рабочее положение. Удалите болт 5/8NCx5 GR5 и передвиньте узел настолько, насколько это необходимо. Секция должна иметь глубину работы 3" - 5".



БОЛТ ДЛЯ РЕГУЛИРОВКИ ГЛУБИНЫ

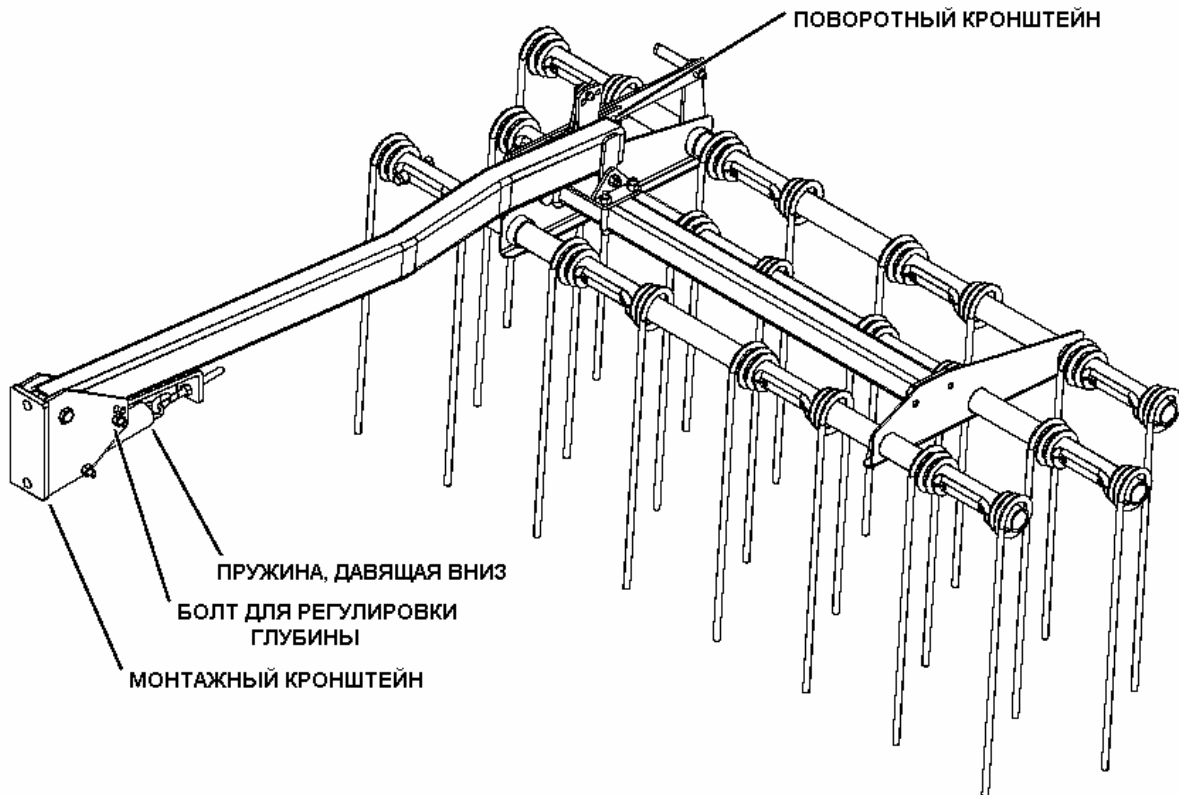

Чтобы установить уровень передней части секции относительно ее задней части, настройте поворотный кронштейн, как указано на рисунке. Вытащите болты 1/2NCx1-1/2 GR5 и поверните секцию так, чтобы она выровнялась. Установите болты на место и затяните с указанным крутящим моментом.

БОЛТ 1/2NCx1-1/2 GR5

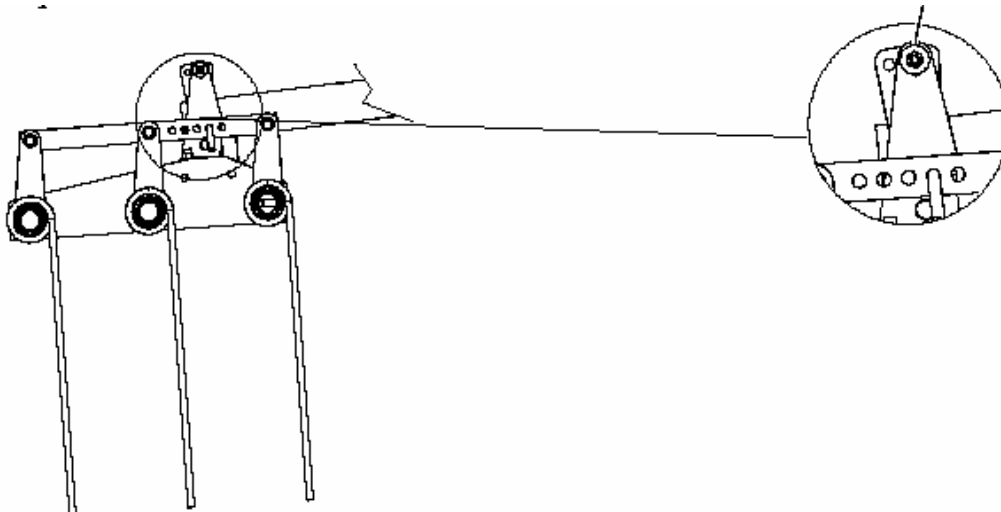

РЕГУЛИРОВКА УГЛА НАКЛОНА ЗУБЦА

Перестановка соединительной пластины в одно из пяти положений, указанных ниже, регулирует рабочий угол наклона зубца. Установка соединительной пластины в заднее отверстие позволит пластинам секции переместиться в наименее агрессивное положение. В этом положении мусор будет проходить сквозь зубцы бороны гораздо легче, почва будет перемешиваться меньше.

Установка соединительной пластины в переднее отверстие позволит пластинам секции переместиться в наиболее агрессивное положение. В этом положении мусор будет сильнее измельчаться, гребни почвы будут сильнее разбиваться.

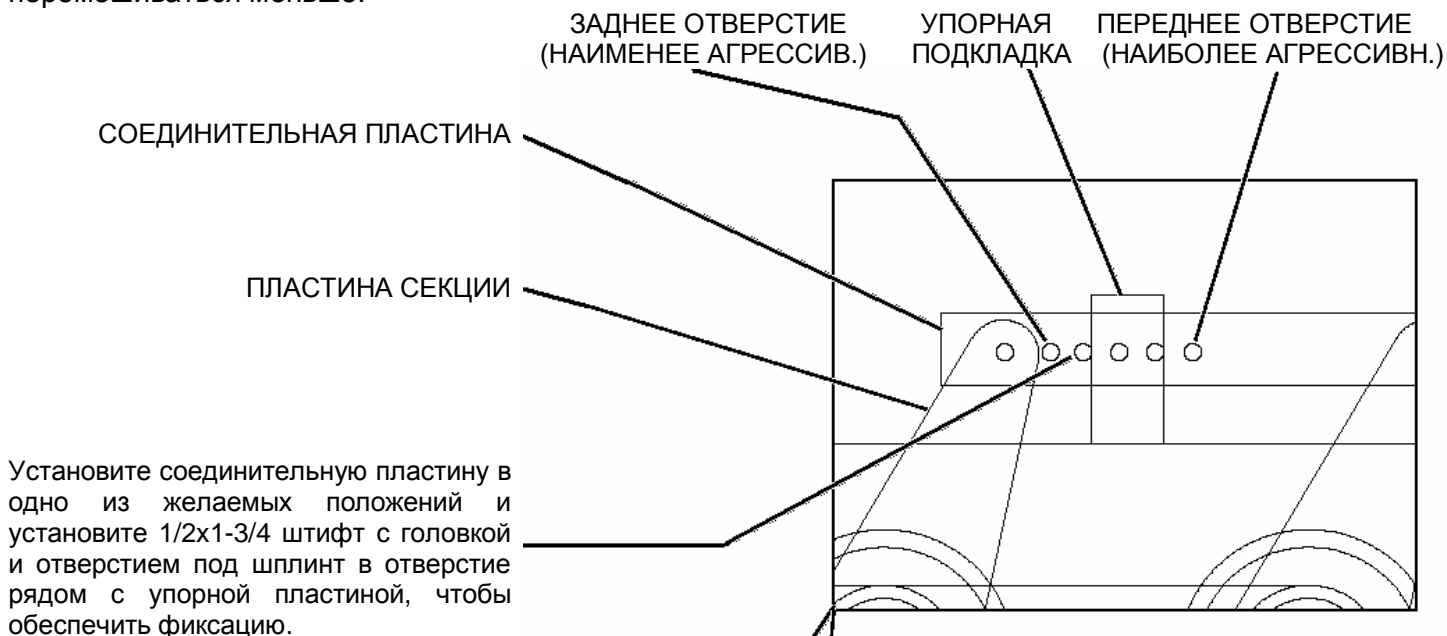

НАИБОЛЕЕ АГРЕССИВНОЕ ПОЛОЖЕНИЕ

Прижимная пружина (пружина, давящая вниз) должна быть отрегулирована так, чтобы витки пружины были слегка раздвинуты. Если необходимо увеличить давление, подкрутите болт с проушиной 5/8NC. **Не перетягивайте его, секции бороны должны перескакивать через препятствия.**

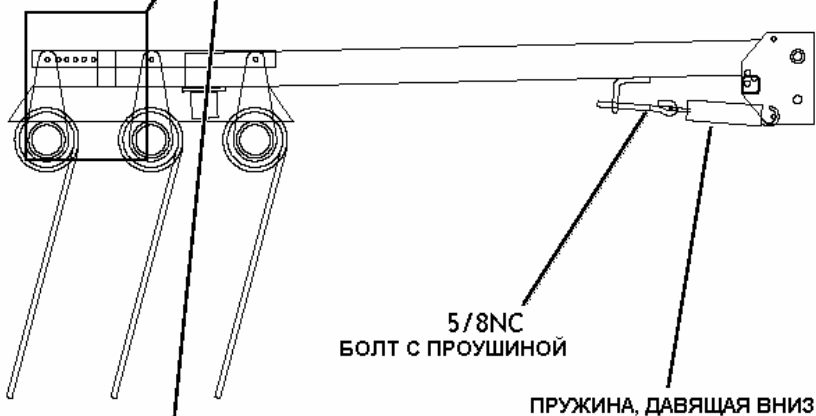

НАИМЕНЕЕ АГРЕССИВНОЕ ПОЛОЖЕНИЕ

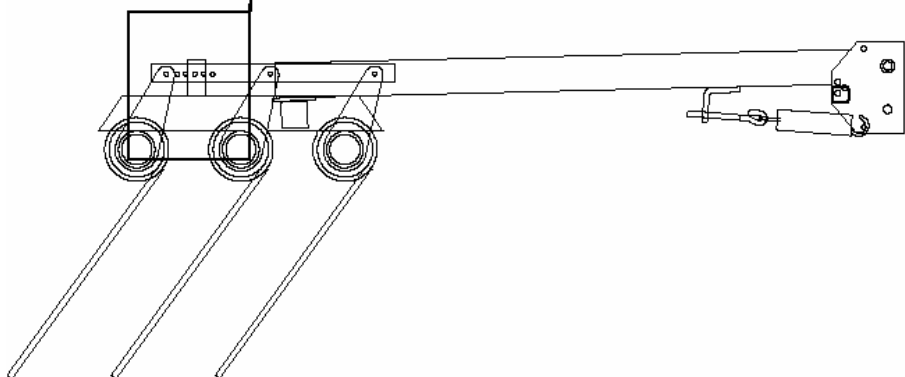

СМАЗКА

Всегда тщательно смазывайте дисковый разрыхлитель перед работой в поле. В точках, указанных на рисунке, находятся фитинги для смазки. Все фитинги должны быть чистыми, неокрашенными, чтобы гарантировать проникновение смазки в нужные участки. Если фитинги повреждены или отсутствуют, немедленно замените их. Тщательно очистите их перед использованием смазочного шприца. Используйте смазочный шприц и многоцелевую смазку No. 2 с интервалами, указанными на символах.

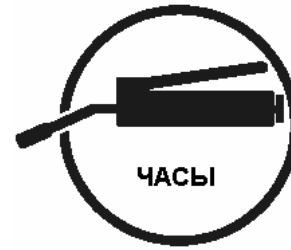

Производите смазку с интервалами, указанными в часах на символе справа.

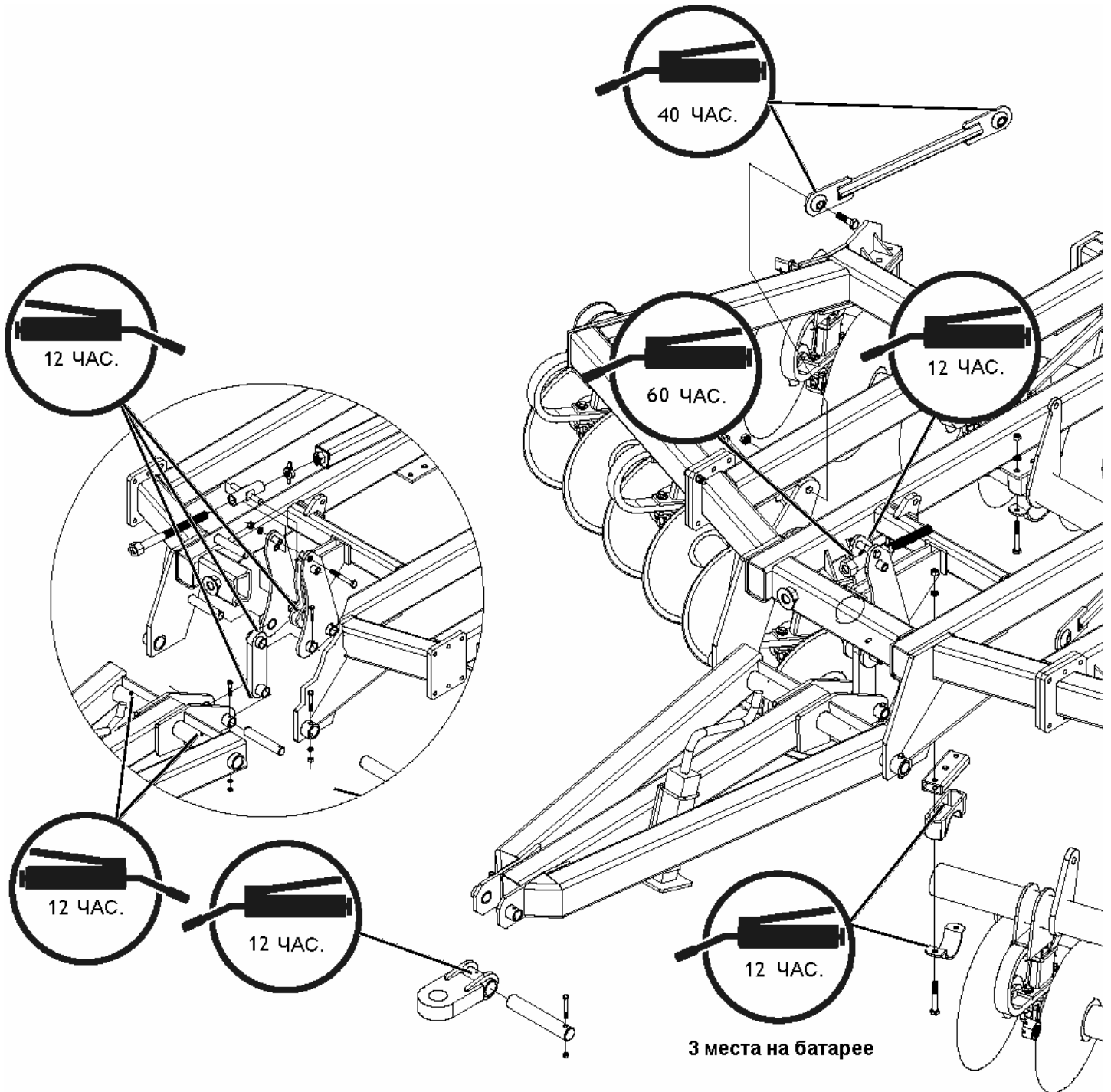

ВНИМАНИЕ !
Фитинги для
нанесения смазки

ВНИМАНИЕ !
Фитинги для
нанесения смазки

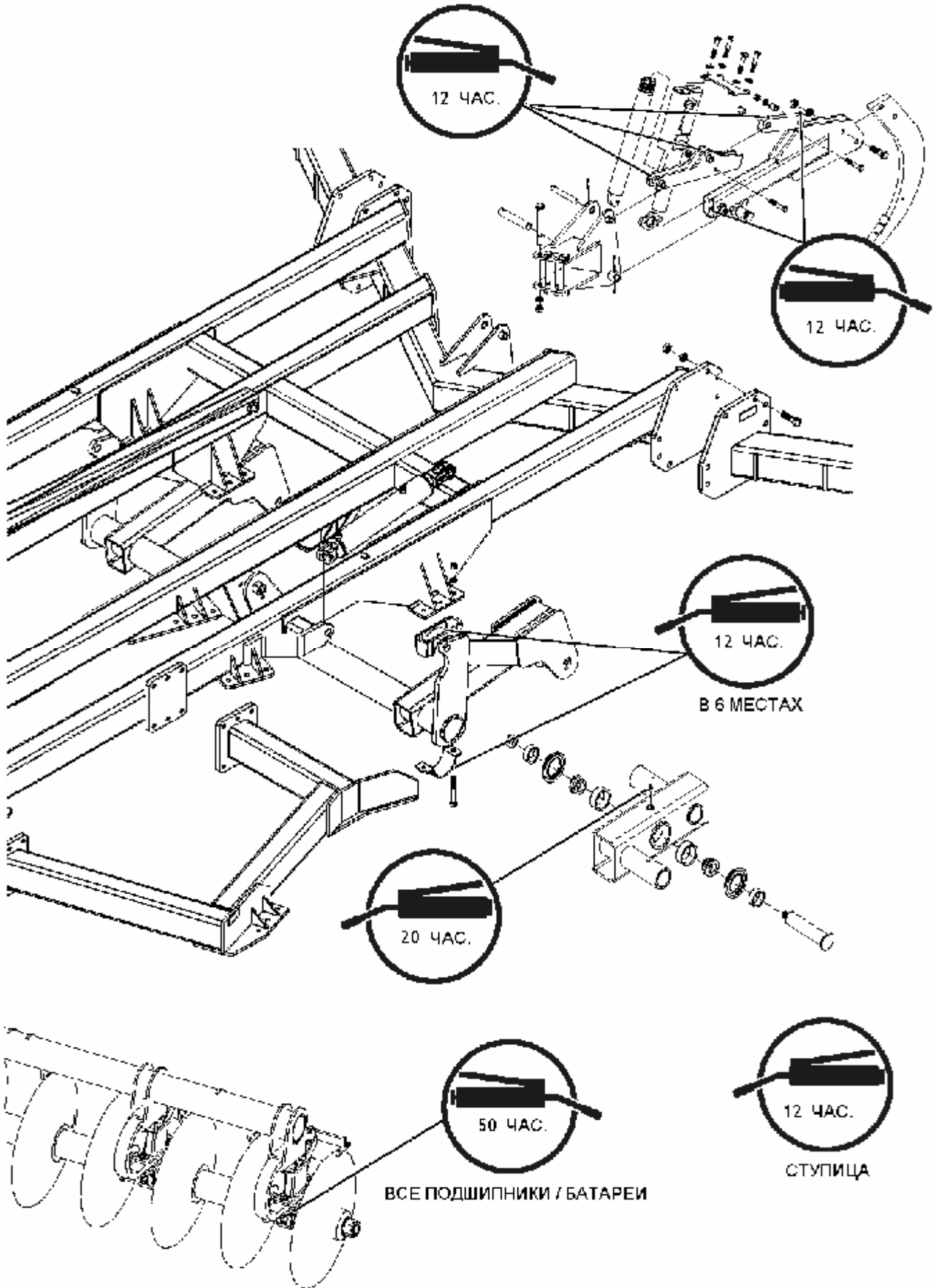

957 DDR RIPPER - GREASING OF DISC BEARING

The WIL-RICH 957 DDR ripper utilizes a regreasable, sealed bearing on the front disc gang assemblies. This heavy-duty bearing is similar to, or the same bearing as is used on a number of competitive large field discs. The bearings are supplied to WIL-RICH with a 65% grease fill, meaning that the bearing's available inside volume is 65% filled with grease. The bearing is mounted into the cast bearing housing at the factory and a limited amount of grease is injected in to the housing to fill the internal grease groove of the housing.

Sealed bearings are greased for a number of reasons. One is to replace the grease that has broken down or seeped out of the bearing. This can occur when the bearing is run at high speeds, heating the grease and breaking it down. Per manufactures analysis it is felt that the speeds encountered in this application is not sufficient to break down the grease to the point tha tthe seal cannot retain the grease or the lubrication properties are lost. A sealed bearing is also greased to expel moisture that can potentially rust and pit the rolling elements.

The grease seal on the 957 DDR disc gang is a heavy duty, triple lipped seal with external seal protector. The seal lips are positioned to prevent contaminants from entering the internal areas of the bearing. The seal lips will also let grease bypass out of the bearing in the internal pressure rises. As the bearing rotates there will be a pressure build up inside tof the sealed bearing that can force the grease past the seal. Again with the recommended 65% grease fill the pressure should not increase enough to push the grease past the seal. Filling the bearing with more grease does not ensure better function, as any excess grease that is present will be expelled as the internal pressure equalizes. Due to the tight fit/heavy drag of the seal, if the pressure get to high the seal can be blown out. This seal blow out may not be visible without a close examination. The seal can also be blown out when pumping the grease into the bearing too fast, as the grease cannot purge past the tight seal.

RECOMMENDED FIELD-GREASING PROCEDURES - 957 DISC BEARING

Bearings shipped in 2004 and later have been greased as noted above. There should be limited greasing required during the season of use. It is recommended that the bearings be given one shot of grease every 40-50 hours of use. **WHEN GREASING THE BEARING, USE ONLY A HAND OPERATED GREASE GUN AND GREASE THE BEARING VERY SLOW. DO NOT USE AN AIR POWER GREASE GUN.** A small amount of grease coming out past the seal should not ruin the seal, as contaminants in the seal lips should be expelled. But greasing at a fast rate can raise the internal pressure and compromise the seal.

At the end of the season when preparing for winter storage **SLOWLY GREASE THE BEARING** until the grease pushes past the seal to clear the lips of the seal and extrude any moisture.

ПОИСК И УСТРАНЕНИЕ НЕИСПРАВНОСТЕЙ

ПРОБЛЕМА	ВЕРОЯТНАЯ ПРИЧИНА	РЕШЕНИЕ
Не обеспечивается достаточная глубина.	Неправильное выравнивание машины при достижении рабочей глубине. Изношенные детали-насадки.	См. указания по выравниванию на стр. 13. Замените детали-насадки.
Стойки не сбрасываются.	Изношенные детали-насадки. Недостаточная смазка деталей, сбрасывающих стойки. Повреждены детали, сбрасывающие стойки.	Замените детали-насадки. Смажьте детали. Замените поврежденные детали
Слишком тяжело идет машина.	Ножи проникают слишком глубоко. Стойки проникают слишком глубоко. Затупились детали-насадки.	Слишком большая глубина приводит к повышенному потреблению мощности. Замените. Накачайте шины с соблюдением необходимого давления.
Ломаются детали-насадки.	Слишком большая скорость работы.	Уменьшите скорость.
Машина идет неровно.	Неравномерно накачаны шины. Неравномерная регулировка подъемных цилиндров.	Накачайте шины с соблюдением необходимого давления. Используйте одинаковое количество стопорных буртиков (стр. 14).
Неглубокое проникновение.	Затупились или сломались детали-насадки стоек. Машина не выровнена. Слишком большая глубина проникновения ножей. Стойки застревают или выскакивают.	Замените детали-насадки. Выровняйте машину Уменьшите глубину. См. стр. 15.
Ножи не проникают на достаточную глубину.	Машина не выровнена. Затупленные ножи.	Выровняйте машину Наточите / замените