

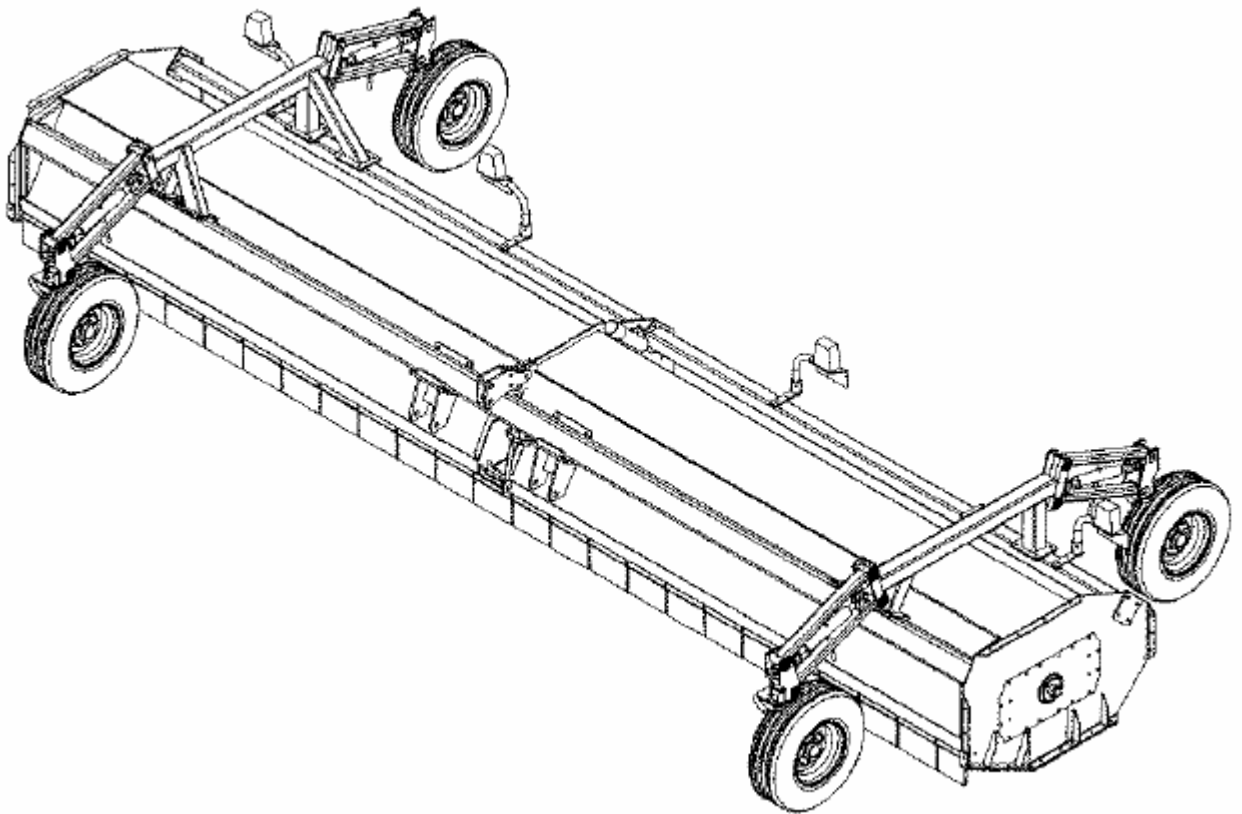

РУКОВОДСТВО ПО ЭКСПЛУАТАЦИИ



ШРЕДЕР

 **WIL-RICH**

PO Box 1030
Wahpeton, ND 58074
Телефон: (701)642-2621
Факс: (701) 642-3372

Напечатано в США (74246) ИЮНЬ 2004

ГАРАНТИЯ

Только настоящую гарантию дает Wil-Rich и только настоящую гарантию уполномочен давать дилер в следующем виде:

Мы гарантируем, что изделия, проданные нами, соответствуют опубликованным нами техническим условиям, или техническим условиям, согласованным с нами в письменной форме на время продажи. Наши обязательства и ответственность в соответствии с настоящей гарантией ограничивается ремонтом или заменой, на наше усмотрение, в течение 12 месяцев со дня доставки, любого изделия, не соответствующего техническим условиям. **Мы не предоставляем никакой другой гарантии, прямой или подразумеваемой, и не предоставляем никакой гарантии товарной пригодности или пригодности для какой-либо конкретной цели.** Наши обязательства в соответствии с гарантией не включают никакие транспортные выплаты или расходы, или установку, или какую-либо ответственность за прямые, косвенные или являющиеся следствием убытки или задержки. По нашему требованию изделия или детали, по которым предъявлена гарантийная рекламация, должны быть возвращены с предоплатой транспортировки на наш завод. Любое не соответствующее требованиям использование, эксплуатация с превышением номинальных параметров, использование для замены деталей, не утвержденных нами, или любые изменения или ремонт другими таким образом, который оказывает отрицательное воздействие на изделие по существу, приводит к аннулированию гарантии. **Никакой сотрудник или представитель не уполномочен изменять настоящую гарантию каким-либо образом, или предоставлять любую другую гарантию.**

Wil-Rich сохраняет за собой право осуществлять усовершенствования любого из своих изделий без предварительного уведомления.

Когда гарантия ограниченная или не применима: гарантия на шланги, цилиндры, ступицы, двигатели, клапаны, насосы или другие выпускаемые промышленностью компоненты подлежат гарантиям, предоставляемыми соответствующими производителями этих компонентов. На резиновые покрышки и камеры предоставляется гарантия только непосредственно соответствующими производителями покрышек, а не Wil-Rich.

Гарантия не распространяется на какую-либо машину или деталь, которая была отремонтирована или изменена любым образом, что, по нашему мнению, отрицательно повлияло на ее надежность, или которая была предметом неправильного использования, небрежного отношения или аварии.

Форма утверждения гарантии и акта доставки должна быть заполнена и получена компанией Wil-Rich для инициирования гарантийных обязательств.

ПРОЦЕДУРА ГАРАНТИЙНОЙ РЕКЛАМАЦИИ

1. Форма гарантии должна быть возвращена в компанию Wil-Rich в течение пятнадцати (15) рабочих дней со дня ремонта.
2. Детали, возвращенные в компанию Wil-Rich без санкции компании, не будут рассматриваться. Детали должны находиться в местном представительстве компании в течение девяносто (90) дней после подачи рекламации. Если отдел обслуживания пожелает осмотреть детали, то упаковочный лист будет отправлен почтой дилеру. Детали должны быть возвращены с предоплатой в течение тридцати (30) дней после получения разрешения. После осмотра деталей и проверки наличия гарантии кредит на обратную доставку будет передан дилеру.
3. Детали, которые будут отбракованы в представительстве, будут осмотрены представителем Wil-Rich по продаже, региональным менеджером по продаже или представителем по обслуживанию в течение девяносто (90) дней.

ЛИЧНАЯ БЕЗОПАСНОСТЬ – САМОЕ ВАЖНОЕ!

ВСЬ ПЕРСОНАЛ, ИМЕЮЩИЙ ДЕЛО С МАШИНОЙ И / ИЛИ ЭКСПЛУАТАЦИЕЙ ЭТОГО ОБОРУДОВАНИЯ, ДОЛЖЕН БЫТЬ ОЗНАКОМЛЕН С СООТВЕТСТВУЮЩИМИ ПРАВИЛАМИ ОБЕСПЕЧЕНИЯ БЕЗОПАСНОСТИ. РУКОВОДСТВА ОПЕРАТОРА / ЭКСПЛУАТАЦИИ МАШИНЫ ПРЕДОСТАВЛЯЮТ НЕОБХОДИМУЮ ИНФОРМАЦИЮ. ЕСЛИ РУКОВОДСТВО ДЛЯ КОНКРЕТНОГО ОБОРУДОВАНИЯ УТЕРЯНО, СРАЗУ ЗАКАЖИТЕ ЗАМЕНУ. РУКОВОДСТВА ПРИ НАЛИЧИИ ЗАКАЗА ПОСТАВЛЯЮТСЯ БЕСПЛАТНО.

Этот предупредительный знак означает **ВНИМАНИЕ! ПРЕДУПРЕЖДЕНИЕ, КАСАЮЩЕЕСЯ ВАШЕЙ БЕЗОПАСНОСТИ!**

Предупредительный знак безопасности показывает наличие важных сообщений, касающихся безопасности, на Вашей дисковой бороне Wil-Rich DOT и в этом руководстве. Когда Вы видите этот символ, будьте осторожны для исключения возможности получения травмы или смертельного исхода. Выполняйте условия предупредительного сообщения.



ПОЧЕМУ ОБЕСПЕЧЕНИЕ БЕЗОПАСНОСТИ ВАЖНО ДЛЯ ВАС?

3 ВАЖНЫХ ПРИЧИНЫ

**НЕСЧАСТНЫЙ СЛУЧАЙ ПРИВОДИТ К БОЛЕЗНИ И СМЕРТЕЛЬНОМУ ИСХОДУ
НЕСЧАСТНЫЕ СЛУЧАИ ПРИВОДЯТ К БОЛЬШИМ ЗАТРАТАМ
НЕСЧАСТНЫЕ СЛУЧАИ МОГУТ БЫТЬ ПРЕДОТВРАЩЕНЫ**

СИГНАЛЬНЫЕ СЛОВА

Обращайте внимание на использование сигнальных слов **ОПАСНО**, **ОСТОРОЖНО**, **ВНИМАНИЕ** с предупредительными сообщениями. Соответствующее сигнальное слово для каждого сообщения было выбрано, исходя из следующих определений:

ОПАСНО

Внезапная или Специфическая опасность, ПРИВОДЯЩАЯ к тяжелой травме или смертельному исходу, если не приняты соответствующие меры предосторожности.

ОСТОРОЖНО

Специфическая опасность или опасная ситуация, которая **МОЖЕТ ПРИВЕСТИ** к тяжелой травме или смертельному исходу, если не приняты соответствующие меры предосторожности.

ВНИМАНИЕ

Опасная ситуация, которая **МОЖЕТ ПРИВЕСТИ** к травме, если не приняты соответствующие меры предосторожности, или в качестве напоминания о необходимости соблюдать правила безопасности.

АДРЕС ДЛЯ СПРАВОК: WIL-RICH PO BOX 1030
WAXPETON, ND 58074
Телефон: (701)642-2621 Факс: (701) 642-3372

ТЕХНИЧЕСКИЕ ХАРАКТЕРИСТИКИ

Максимальная общая ширина корпуса:	20'	247 дюймов (6,3 м)
.	22'	271 дюймов (6,9 м)
.	25'	307 дюймов (7,8 м)
Высота резания	От 3 до 12 дюймов	(от 7,62 см до 30,5 см)
Ширина резания	20'	238 дюймов (6,0 м)
.	22'	262 дюймов (6,7 м)
.	25'	298 дюймов (7,6 м)
Ножи		"L"
Количество на 20'	112	224
Количество на 22'	124	248
Количество на 25'	144	288
Рекомендуемый размер шин	9.5L – 15, 8 слоев	
Давление воздуха в шинах	25 фунтов на кв. дюйм	
Частота вращения	1350 оборотов в минуту, динамическая балансировка	
Привод: РТО	1000 оборотов в минуту	
Вес шредера (приблизительный):	20'	6200 фунтов (2813 кг)
.	22'	6750 фунтов (3062 кг)
.	25'	7400 фунтов (3357 кг)

КОНТРОЛЬНЫЙ ЛИСТ ДОСТАВКИ (ОТВЕТСТВЕННОСТЬ ДИЛЕРА)

СОДЕРЖАНИЕ

Тщательно проверьте оборудование после сборки и убедитесь в его правильной сборке перед доставкой заказчику.

Следующие контрольные списки содержат пункты, подлежащие проверке. Отметьте каждый пункт после его правильного выполнения или необходимых регулировок.

– Проверьте наличие всех предупредительных этикеток и их состояние. Замените при необходимости.

– Правильно прицепите орудие к трактору и выполните все необходимые регулировки.

– Проверьте все болты и убедитесь в требуемом моменте затяжки.

– Проверьте момент затяжки колесных болтов.

– Проверьте правильность установки все шплинтов и предохранительных штифтов. Замените при выявлении дефекта.

– Проверьте и смажьте все указанные участки.

– Убедитесь в том, что гидравлический резервуар прошел необходимое обслуживание, и что гидравлическая система и все функции работоспособные, обеспечив полный ход цилиндра для удаления воздуха из системы.

Контрольный лист поставки	6
Владельцу	7
Правила безопасности.	9
Требования к трактору:	14
Обкатка	15
Смазка	17
Предупредительные этикетки	20

КОНТРОЛЬНЫЙ ЛИСТ ДОСТАВКИ (ОТВЕТСТВЕННОСТЬ ДИЛЕРА)

– Покажите заказчику, как выполнять регулировки.

– Проинструктируйте заказчика, как выполнять смазку, и объясните важность своевременной смазки.

– Обратите внимание заказчика на предупредительные этикетки. Объясните их смысл и необходимость их наличия на месте в хорошем состоянии. Подчеркните повышение опасности в случае невыполнения инструкций.

– Представьте Руководство оператора и подчеркните необходимость его прочтения заказчиком и всеми операторами перед началом работы с оборудованием. Обратите их внимание на правила безопасности, объясните их смысл и подчеркните повышение опасности в случае невыполнения правил безопасности.

Объясните заказчику потенциальную опасность при нахождении под поднятым оборудованием. Объясните заказчику, что работы по обслуживанию не требуют нахождения под оборудованием, и что находиться под оборудованием недопустимо.

– Покажите заказчику соответствующие безопасные процедуры, которые должны быть использованы при монтаже, демонтаже и хранении оборудования.

– После установки оборудования добавьте колесные грузы, балласт в передние шины, и / или груз в переднюю часть трактора для повышения устойчивости. Не менее 20 % общего веса трактора и оборудования должно приходиться на передние колеса трактора.

Объясните заказчику, что при транспортировке оборудования по дорогам общего пользования необходимо использовать знак медленно движущегося транспортного средства (SMV) для предупреждения водителей других транспортных средств.

ВЛАДЕЛЬЦУ

Пользователь должен прочесть Руководство оператора и выполнять безопасно и правильно рабочие процедуры, имеющие отношение к эксплуатации, смазке и техническому обслуживанию изделия в соответствии с информацией, выделенной в Руководстве оператора.

Если машина используется нанятым работником, или взята в прокат или в аренду, убедитесь в том, что оператор перед началом работы на машине прошел инструктаж по безопасному и правильному использованию, а также прочитал и понял руководство оператора.

Пользователь несет ответственность за проверку своей машины и наличие деталей для ремонта или замены, когда продолжительное использование этого изделия приводит к повреждению или интенсивному износу других деталей. Слово ПРИМЕЧАНИЕ используется для сообщения информации, находящейся вне контекста текста руководства; специальная информация, такая как технические условия, способы, справочная информация вспомогательного характера.

СЕРИЙНЫЙ НОМЕР

Каждое орудие имеет серийный номер, расположенные в центре передней части основной рамы. Эти серийные номера присваиваются орудиям при их производстве. Для облегчения заказа деталей мы указываем серийный номер, что обеспечивает правильное определение необходимых деталей в случае изменений.



При заказе деталей всегда указывайте модель и серийный номер. Напишите номер в предназначенном для этого месте. Табличка с серийным номером расположена на основной раме в переднем левом углу.

ИЗМЕНЕНИЯ

Политика Wil-Rich заключается в усовершенствовании своих изделий, когда это возможно, и в практическом осуществлении этого. Мы сохраняем за собой право осуществлять изменения и усовершенствования в любое время без дополнительных обязательств и производить такие изменения и усовершенствования какого-либо оборудования, проданного до этого.

ПОДГОТОВКА

Перед использованием Wil-Rich цепового шредера необходимо производить регулярный тщательный осмотр. Проверка должна выполняться для обеспечения гарантии, что все компоненты надежно закреплены, и движущиеся части смазаны в соответствии с требованиями.

Удалите всю проволоку и /или ленты. Части машины должны быть удобно расположены на поддоне для облегчения сборки.

ПРИМЕЧАНИЕ: Всегда используйте защитные очки и будьте осторожны при разрезании проволоки и стальных лент, так они натянута и могут пружинить при разрезании.

Если используется термин "левый" или "правый", то это означает расположение при положении наблюдателя сзади машины лицом к ней.

Смазывайте все подшипники и движущиеся части при выполнении сборки, и убеждайтесь в их свободной работе.

КРЕПЕЖНЫЕ ДЕТАЛИ

Устанавливайте сначала все болты, соединяющие сопрягаемые детали, свободно, а затем производите окончательное затягивание.

При закручивании болтов они должны быть затянуты до соответствующего момента затяжки, указанного в таблице, если не указано другое. Очень важно, чтобы все болты были все время затянутыми.

ОБЩАЯ ИНФОРМАЦИЯ

На новых машинах все болты и гайки должны быть повторно проверены после нескольких часов работы.

При замене болта используйте только болт такой же марки или выше. За исключением срезных болтов, где Вы должны использовать болт только такой же марки.

Болты без маркировки имеют марку 2.

Болты марки 5, поставляемые с машиной, маркируются тремя радиальными линиями на головке.

Болты марки 8, поставляемые с машиной, маркируются шестью радиальными линиями на головке.

Все U-образные болты имеют марку 5.

ДАВЛЕНИЕ В ШИНАХ

Соответствующее требованиям давление воздуха в шинах является наиболее важным фактором удовлетворительной работы и технического обслуживания шин прицепного сельскохозяйственного орудия. Низкое давление приведет к повреждению основания корда шины и появлению множественных диагональных трещин в кордной ткани боковой поверхности шины.

Если шина проседает или сминается, давление воздуха должно быть повышено до значения, при котором боковина шины не деформируется во время работы.

Проверяйте давление воздуха в шинах каждые две или три недели, и не допускайте падения давления ниже рекомендуемого значения.



Примечание: Не перекачивайте шины выше указанного давления.

КОЛЕСНЫЕ БОЛТЫ

Рекомендуется проверить затяжку всех колесных болтов перед использованием и через один день после начала использования. Краска или грязь могут привести к ослаблению крепления колес. Периодически проверяйте затяжку колесных болтов.

ГИДРАВЛИЧЕСКАЯ СИСТЕМА

Проверьте правильное согласование и работу цилиндра подъема сцепного устройства. На машине убедитесь в том, что гидравлическая система правильно заряжена и из нее удален воздух.

МАРКА 2	МАРКА 5		МАРКА 8			
						
МОМЕНТ ЗАТЯЖКИ В ФУТ-ФУНТ						
ДИАМЕТР БОЛТА	3/8	1/2	5/8	3/4	7/8	1
ШЕСТИГР. ГОЛ.	9/16	3/4	15/16	1-1/8	1-5/16	1-1/2
UNC МАРКА 2	18	45	89	160	252	320
UNC МАРКА 5	30	68	140	240	360	544
UNC МАРКА 8	40	100	196	340	528	792
UNC МАРКА 2	21	51	102	178	272	368
UNC МАРКА 5	32	70	168	264	392	572
UNC МАРКА 8	48	112	216	368	792	840

ПРИМЕЧАНИЕ:

Ступицы копирующих колес не полностью заполняются пластичной смазкой при сборке. Хотя эти ступицы обычно оборудованы масленками, регулярно закачивайте некоторое количество пластичной смазки в эти ступицы, убедившись, что смазка поступает в подшипники. Очень важно, чтобы все узлы подшипников заполнялись смазкой в конце сезона или перед началом следующего сезона.

УЗЛЫ ПОДШИПНИКОВ

ВАЖНО: Осевые гайки колесных узлов предварительно устанавливаются на заводе.

При транспортировке по дороге и работе в поле происходит воздействие на подшипники, которые нуждаются в дополнительной регулировке. После 20 часов работы машины снимите колпачок с пластичной смазкой и проверьте затяжку подшипника.

Извлеките шплинт и вращайте колесо, одновременно затягивая осевую гайку. Продолжайте, пока колесо не остановится вследствие трения. Найдите отверстие оси и ослабьте осевую гайку достаточно, чтобы можно было вставить штифт в это отверстие. Вставьте штифт и установите на место колпачок, наполненный пластичной смазкой.

ОБЩАЯ УСТАНОВКА

Выравнивание оборудования

Для обеспечения равномерного резания необходимо как можно точнее выполнить поперечное выравнивание машины.

Уровень машины, на 1/2" ~ 1" выше в передней части, чем в задней, позволит легче направлять более высокий материал в шредер, с меньшим скапливанием материала за пределами машины.

3-точечная сцепка

При использовании моделей с 3-точечной сцепкой необходимо, чтобы трактор был оборудован быстроразъемным сцепным устройством категории II или категории III. Если сцепное устройство может быть использовано в двух категориях, используйте категорию III для обеспечения более широкого и устойчивого положения.

Используйте верхнее отверстие для пальца для категории III и нижнее отверстие для категории II.

ПРИМЕЧАНИЕ: При замене трактора для использования с цеповым шредером проверьте длину механизма отбора мощности в нижнем и верхнем положении.

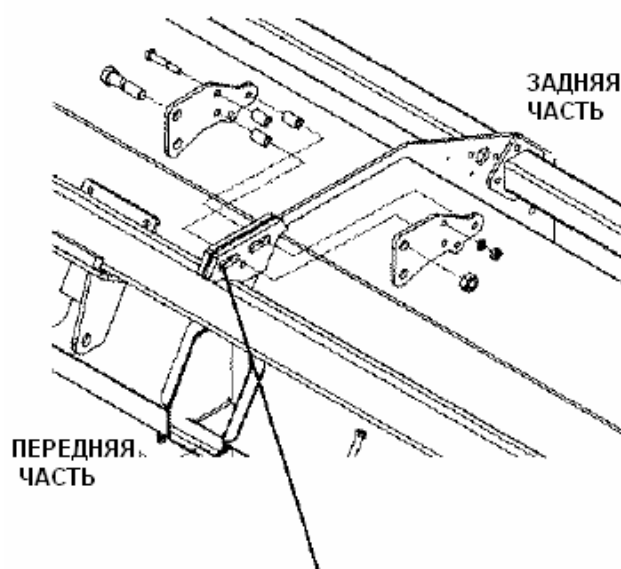

ПРИМЕЧАНИЕ: Не затягивайте полностью. Болты должны иметь возможность свободно смещаться назад и вперед. Когда агрегат выровнен в положении резания, болты должны находиться в передней части щели.

ЗАМЕНА ЦЕПОВ

- Не касайтесь лезвий незащищенными руками. Неосторожность или неправильное обращение может стать причиной серьезной травмы.
- Для сохранения балансировки ротора всегда производите замену противоположных пар цепов и монтажных элементов. Невыполнение этого условия приведет к повышенному износу приводных частей.
- Любая вибрация, вызванная ослабленными ножами и изношенными приводными частями, может стать причиной серьезного повреждения шредера. Вибрация также передается через вал механизма отбора мощности РТО на трактор и приводит к повреждению трактора.
- Лезвия, находящиеся наиболее близко к коробке передач, должны быть оснащены коротким полукруглым ножом (P234231) внутри машины, такая же установка выполняется а противоположной стороне. (Смотрите рисунок).

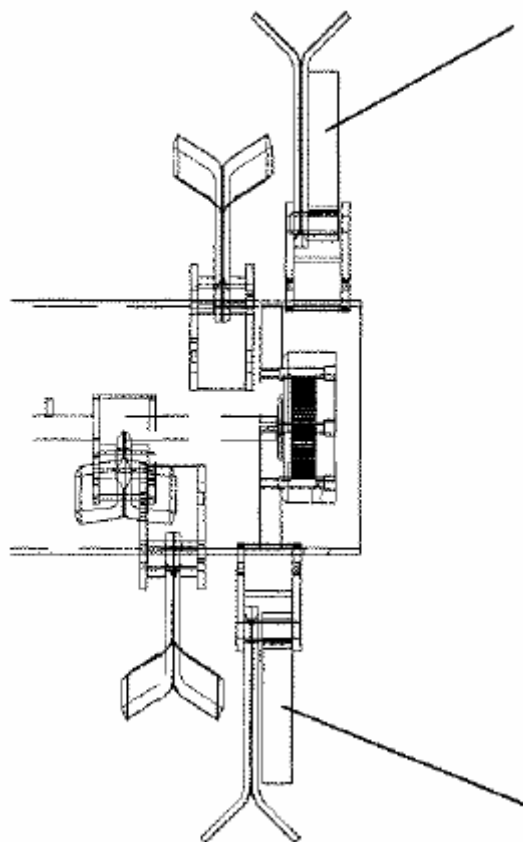

1. Удалите с площадки всех посторонних, особенно детей.
2. Заглушите трактор, установите все органы управления в нейтральное положение. извлеките ключ зажигания, и подождите, пока все движущиеся детали не остановятся.
3. Отсоедините карданную линию передачи и гидравлические линии от трактора.
4. Установите предохранительные опоры или большие бруски под раму.
5. Ослабьте и выкрутите крепежный болт на изношенном цепи и противоположном цепи на противоположной стороне ротора. Удалите изношенные цепи и монтажные элементы.
6. Замените новыми цепями и монтажными элементами.
7. Затяните крепежный болт цепи до указанного момента затяжки.
8. Замените другие изношенные цепи, выполнив пункты 5, 6, и 7.
9. Уберите предохранительные опоры или бруски из-под рамы.
10. Опустите агрегат и уберите домкрат.
11. Подсоедините карданную передачу и гидравлическую линии к трактору.

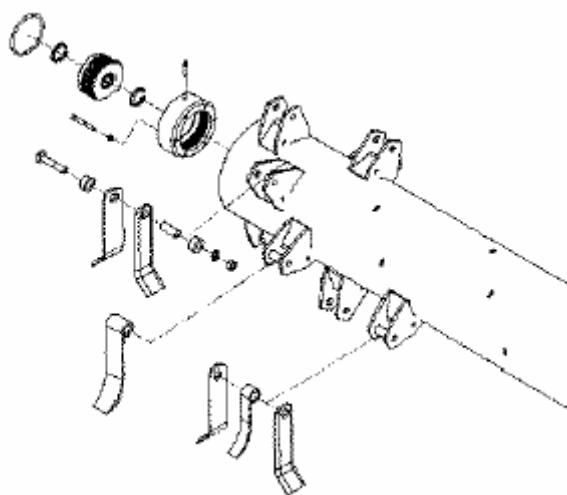

ЗАМЕНА РЕЗИНОВЫХ ЗАЩИТНЫХ ЗАСЛОНОК

Резиновые защитные заслонки в передней части агрегата предотвращает выбрасывание камней или мусора во время работы агрегата. Замените поврежденные или утерянные заслонки для обеспечения безопасной для окружающей среды работы. При замене выполните следующую процедуру:

Удалите с площадки всех посторонних, особенно детей.

Опустите агрегат на землю, установите все органы управления в нейтральное положение, выключите двигатель, активируйте стояночный тормоз, извлеките ключ зажигания, и перед разборкой подождите, пока все движущиеся детали не остановятся.

ПРИМЕЧАНИЕ: Для агрегатов с 3-точечным сцепным устройством отцепите агрегат для получения доступа к центральным заслонкам.

Извлеките болт с торца стержня заслонки и тяните стержень, пока заслонка не отсоединится.

Установите новую защитную заслонку.

Протолкните стержень через заслонку и установите на место болт.

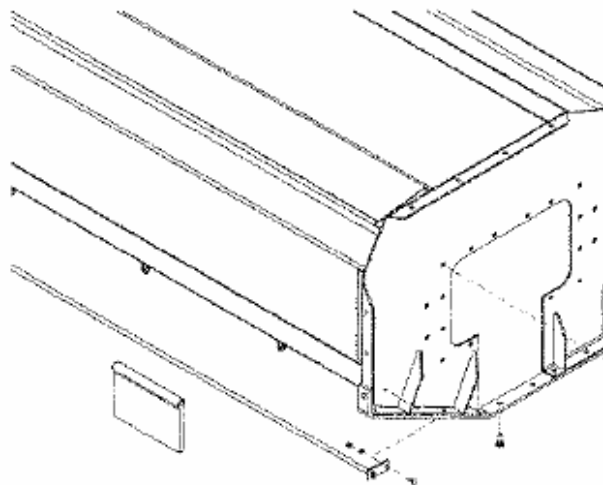

ОБСЛУЖИВАНИЕ РОТОРОВ

Роторы шредера динамически сбалансированы на заводе, и затем необходимо сохранять эту балансировку, а также предотвращать повышенный износ приводных частей.

При обслуживании ротора выполните следующую процедуру:

1. Удалите с площадки всех посторонних, особенно детей.
2. Заглушите трактор, установите все органы управления в нейтральное положение, активируйте стояночный тормоз, извлеките ключ зажигания, и подождите, пока все движущиеся детали не остановятся.
3. Отсоедините агрегат от трактора.
4. Отсоедините карданную передачу механизма отбора мощности от агрегата.
5. Снимите колесные рычаги.



■ **Используйте соответствующее подъемное устройство достаточной грузоподъемности. Привлекайте соответствующий персонал для перемещения тяжелых частей.**

6. Используйте лебедку, кран или раму достаточной грузоподъемности для подъема передней части агрегата, обеспечивая нахождение задней части агрегата на твердой поверхности.
7. Оставьте подсоединенное подъемное устройство во время работы с роторами для предотвращения опрокидывания.
8. Снимите ножи. Для защиты рук используйте плотные брезентовые или кожаные перчатки.

ОБСЛУЖИВАНИЕ РОТОРОВ (продолжение)

Снятие компонентов:

1. Используйте кран или лебедку для удержания каждого конца ротора при поднятом агрегате.
2. Снимите стопорное кольцо подшипника.
3. Снимите пластину основания, торцевую накладную пластину, затем выкрутите болты 16-1/2 NCx1,5", крепящие опорную пластину.
4. Проверьте ведущие ступицы на наличие износа и при необходимости замените. При повреждении или износе уплотнительного кольца замените его.

Замена компонентов:

1. Вставьте внешний вал через опорную пластину.
2. Установите ведущую ступицу на выходном валу коробки передач. Тщательно очистите обе половины приводной муфты и нанесите новую пластичную смазку на все зубья передачи.
3. Установите болты опорной пластины и затяните до указанного момента.
4. Установите торцевую накладную пластину, затяните до указанного момента.
5. Установите пластину основания, затяните болты до указанного момента.



Рисунок 44 Стопорное кольцо

ЗАМЕНА ВАЛА СТУПИЦЫ

1. Снимите ротор (смотрите обслуживание роторов).
2. Выкрутите три 1/2x2-1/2 шестигранных болта из втулки блокировочного конуса и вкрутите в три отверстия с резьбой.
3. Равномерно затяните болты для отсоединения втулки блокировочного конуса от шейки вала.

ПРИМЕЧАНИЕ: Вы можете ударить непосредственно по головке каждого болта для облегчения отсоединения втулки.

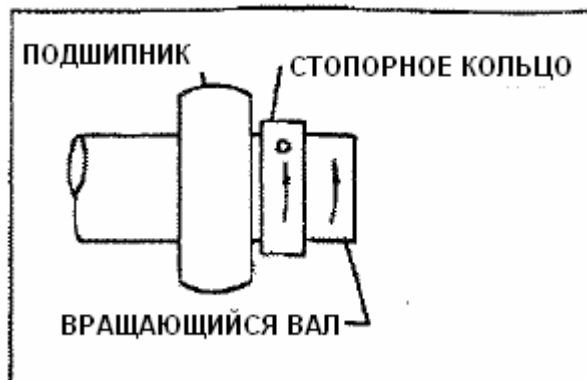
4. Открутите шейку вала от трубы ротора.
5. Установите новую шейку вала, выполнив в обратном порядке пункты 1-3.

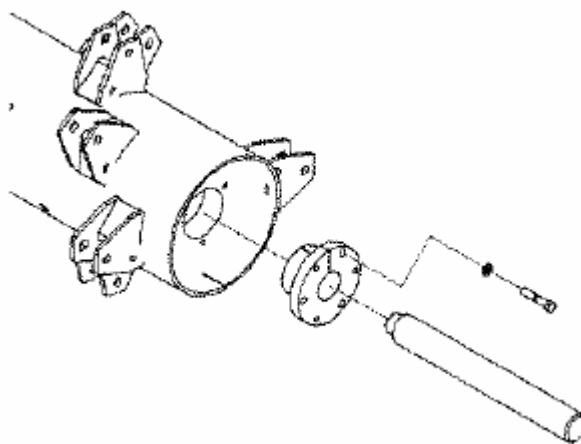

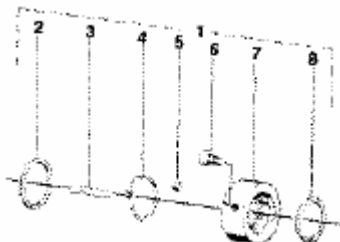

- 1 – QC – блокировочный комплект
- 2 – Шайба
- 3 – Фиксирующая шпонка
- 4 – Торсионная пружина
- 5 – Шарик
- 6 - Самостоорящийся болт
- 7 – Фиксирующее кольцо
- 8 – Фиксирующее кольцо

РАЗБОРКА EFK/97



Ослабьте шестигранный болт.



Снимите стопорное кольцо



Снимите фиксирующее кольцо



Извлеките шарики



Подденьте торсионную пружину отверткой и извлеките ее.



Извлеките шайбу и фиксирующую шпонку

СБОРКА

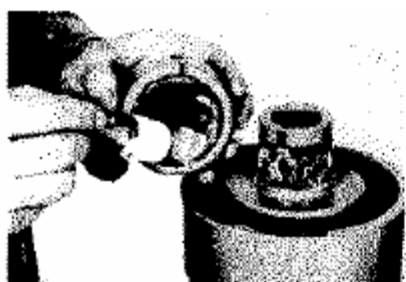

Смажьте фиксирующее кольцо и втулку.

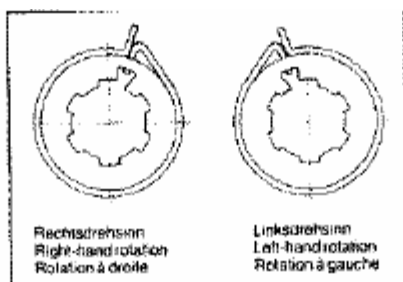

Установите торсионную пружину.



Закрепите торсионную пружину фиксирующей шпонкой



Установите на место шарики



Установите фиксирующее кольцо и стопорное кольцо



Затяните самостоорящийся винт. Установите шестигранный болт после затяжки и ослабления, выполненных 3 раза. Регулярно проверяйте затяжку винта.

РАЗБОРКА ФРИКЦИОННОЙ МУФТЫ СЦЕПЛЕНИЯ EFK/97



Смотрите инструкции по разборке и сборке QC-блокировке на странице 13.



Нет необходимости снимать торсионную пружину при замене фрикционных дисков.



Затяните 6 гаек пружинного блока для освобождения установочного кольца.



Отметьте положение установочного кольца относительно корпуса. Затем снимите установочное кольцо.



Извлеките пружинный блок из корпуса.



Снимите фланцевую втулку вместе с фрикционными дисками и приводными пластинами.

СБОРКА



Установите фрикционные диски и приводные пластины на фланцевую втулку в нужной последовательности.
Примечание: Фрикционные поверхности должны быть чистыми и свободными от смазки.



Вставьте фланцевую втулку с фрикционными дисками и приводные пластины в корпус сцепления.



Вставьте пружинный блок в корпус сцепления.



Вставьте установочное кольцо (обеспечьте правильное положение).

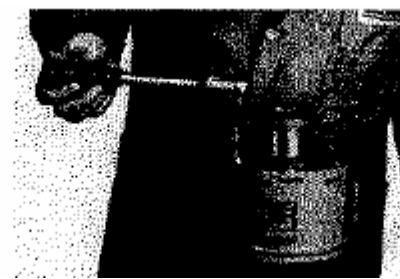

Ослабьте 6 гаек на пружинном блоке до конца резьбы. Сцепление теперь готово к использованию.



Установите QC-блокировку (смотрите страницу 13).

Установка момента:

Установочное кольцо

Макс.

Мин.

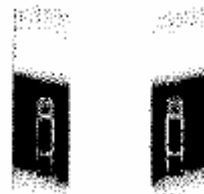
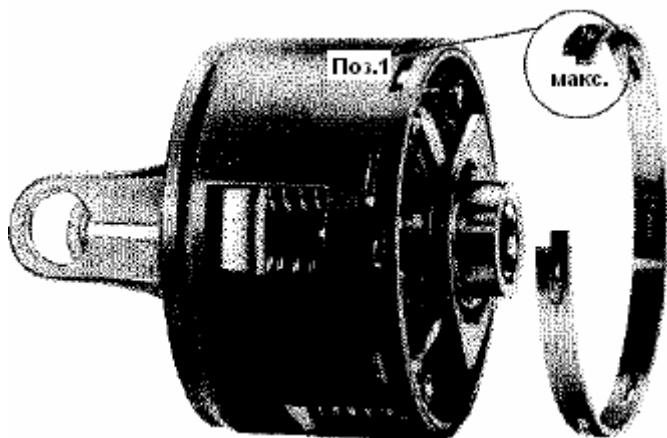

Момент:	Устан. кольцо	Корпус сцепления
Уровень: %		Поз.
I 70	мин.	1
II* 80	макс.	1
III 90	мин.	2
IV 100	макс.	2

Момент в Н·м										
Тип муфты сцепления K96 (2 фрикционных диска)				Тип муфты сцепления K96/4 (4 фрикционных диска)				Маркировка пружинного блока	Запасная деталь №	Деталь №
Уровень				Уровень						
I	II*	III	IV	I	II*	III	IV			
18	20	23	25	35	40	45	50	20/40	56.35.01	171283
26	30	34	38	53	60	68	75	30/60		171284
35	40	45	50	70	60	90	100	40/80		171285
				80	90	105	115	/90		171286
45	50	58	63	88	100	115	128	50/100		377677
				95	110	125	140	/110		377676
53	60	70	78	105	120	138	153	60/120		377675
				120	135	155	173	/135		377674
65	75	85	95	133	150	173	190	75/150		377673
				145	165	190	210	/165		175022
80	90	103	115	158	180	208	230	90/180		377671
				170	195	225	247	/195		175023
90	105	118	130	180	210	235	260	105/210		377672

* Рекомендуемый момент



ПРАВИЛА БЕЗОПАСНОСТИ

ВНИМАНИЕ! ВНИМАТЕЛЬНО ПРОЧТИТЕ! ВАША БЕЗОПАСНОСТЬ!



Безопасность является основным вопросом, решаемым при конструировании и производстве наших изделий. К сожалению, наши усилия по обеспечению безопасности использования оборудования могут быть перечеркнуты одним неосторожным действием оператора. Кроме конструкции и конфигурации оборудования, контроль опасных ситуаций и предотвращение несчастных случаев зависит от осведомленности, заботы, законодательства и обучения персонала, участвующего в эксплуатации, транспортировке, техническом обслуживании и хранении оборудования. Есть выражение: "Самое лучшее предохранительное устройство – это квалифицированный, внимательный оператор". Мы хотели бы, чтобы Вы были таким оператором.

ОБУЧЕНИЕ

Инструкции по обеспечению безопасности имеют очень большое значение. Прочтите все руководства по прицепным орудиям и силовым агрегатам; выполняйте все правила безопасности и указания, содержащиеся в предупредительных этикетках. Невыполнение инструкций или правил безопасности может стать причиной тяжелой травмы или смертельного исхода. Если Вам непонятна какая-либо часть настоящего руководства, и Вам необходима помощь, обращайтесь к своему дилеру. Необходимо знать органы управления и как остановить двигатель и орудие быстро в случае аварийной ситуации. Операторы должны быть проинструктированы о приемах безопасной работы и должны быть способны эксплуатировать оборудование, прицепные орудия и органы управления с соблюдением правил безопасности. Не позволяйте никому эксплуатировать это оборудование без получения соответствующих инструкций. Держите руки и тело в стороне от линий, находящихся под давлением. Используйте бумагу или картон, а не руки или другие части тела, для обнаружения утечек. Гидравлическая жидкость под давлением может легко проникнуть в кожу и стать причиной тяжелой травмы или смертельного исхода. Убедитесь в том, что весь рабочий и обслуживающий персонал знает, что при проникновении гидравлической жидкости в кожу она должна быть удалена хирургическим путем как можно быстрее, врачом, знакомым с таким видом травмы. В противном случае это может привести к гангрене, тяжелой травме или смертельному исходу. **ПРИ ПОПАДАНИИ ЖИДКОСТИ НА КОЖУ ИЛИ В ГЛАЗА НЕМЕДЛЕННО ОБРАТИТЕСЬ К ВРАЧУ. НЕ МЕДЛИТЕ.** Никогда не позволяйте детям или необученному персоналу эксплуатировать оборудование.

ПОДГОТОВКА

Используйте подходящее подъемное оборудование достаточной грузоподъемности. Используйте соответствующий персонал для перемещения тяжелых частей оборудования. Проверьте правильность установки крепежных элементов. Всегда производите затяжку в соответствии с таблицей моментов затяжки, если другое не указано в настоящем руководстве. Наличие воздуха в гидравлической системе может стать причиной неустойчивой работы и неожиданного падения грузов или компонентов оборудования. При подсоединении оборудования или шлангов или при выполнении технического обслуживания гидравлической системы, удалите воздух, находящийся в гидравлической системе, обеспечив выполнение всех функций гидравлической системы несколько раз. Выполняйте это перед вводом в эксплуатацию или при допуске кого-либо к оборудованию. Перед включением силового оборудования ли использованием убедитесь в том, что все гидравлические шланги, фитинги и клапаны находятся в рабочем состоянии и не протекают. Тщательно проверяйте и укладывайте шланги для предотвращения повреждений. Шланги не должны быть перекручены, согнуты под острым углом, иметь узлы, изношены, проколоты, а также не должны соприкасаться к каким-либо движущимися деталями. Обеспечьте работу всех подвижных компонентов оборудования во всем рабочем диапазоне для проверки соответствия требованиям. Незамедлительно заменяйте все поврежденные шланги. Всегда используйте относительно плотную одежду с поясом для предотвращения захвата движущимися деталями. Надевайте прочную рабочую обувь с жесткой подошвой, а также защитные средства для глаз, ушей и головы; используйте при необходимости респиратор. При подсоединении к буксирной штанге трактора устройства тянущего типа всегда используйте прочный палец сцепного устройства. Палец сцепного устройства должен быть оборудован приспособлением, блокирующим палец в рабочем положении. Закрепите предохранительную цепь на тракторе и прицепном орудии. Убедитесь в том, что прицепное орудие надежно закреплено, отрегулировано и находится в рабочем состоянии. Убедитесь в том, что пружинный блокировочный штифт или кольцо свободно скользит и плотно устанавливается в канавке шлица механизма отбора мощности РТО. Убедитесь в том, что предохранительные цепи защиты карданной передачи закреплены на тракторе и оборудовании, как показано в настоящем руководстве. В случае обнаружения повреждения или разрыва замените цепь. Проверьте свободное вращение защиты карданной передачи перед началом работы оборудования.



ПРАВИЛА БЕЗОПАСНОСТИ

ВНИМАНИЕ! ВНИМАТЕЛЬНО ПРОЧИТИЕ! ВАША БЕЗОПАСНОСТЬ!



Перед пуском силового агрегата проверьте отсутствие повреждений защиты карданной передачи оборудования. Убедитесь в свободном вращении всех защитных приспособлений на всех карданных передачах. Замените все поврежденные защитные приспособления. Если защитные приспособления не вращаются свободно на карданных передачах, выполните ремонт и замену подшипников перед началом использования оборудования.

Силовой агрегат должен быть оборудован кабиной с системой защиты при опрокидывании (ROPS) и ремнем безопасности. Ремень безопасности должен быть надежно закреплен. Опрокидывание силового агрегата может привести к смерти оператора.

Держите системы защиты при опрокидывании ROPS все время в активном состоянии.

Подсоедините карданную передачу механизма отбора мощности РТО непосредственно к валу механизма отбора мощности РТО силового агрегата. Никогда не используйте переходные втулки или переходные валы. Адаптеры могут стать причиной возникновения неисправности карданной передачи, а также травмы или смертельного исхода.

Проверяйте резиновые заслонки и стержень перед каждым использованием. Замените в случае повреждения или утери. Заслонки должны поворачиваться и висеть свободно без зазоров. Не приступайте к эксплуатации оборудования без выполнения ремонта.

Удалите накопившийся мусор с оборудования, силового агрегата и двигателя для исключения возможности возгорания.

Убедитесь в том, что все предупредительные этикетки установлены. Замените поврежденные этикетки. (Смотрите раздел с расположением предупредительных этикеток).

Убедитесь в правильной установке экранов и защитных приспособлений и их рабочем состоянии. Замените поврежденные компоненты.

Не менее 20 % веса трактора и оборудования должно действовать на передние колеса трактора при транспортировочном положении прицепного оборудования. В противном случае трактор может перевернуться, с возможным получением травмы или смертельным исходом. Вес может добираться посредством груза, увеличением веса передних колес, балластом в шинах или увеличением веса передней части трактора. Взвесьте трактор и оборудование. Не оценивайте вес приблизительно. Осмотрите и очистите рабочую зону от камней, веток, или других твердых предметов, которые могут быть отброшены при работе, приводя к травме или повреждению.

ТРАНСПОРТИРОВКА

Всегда находитесь в сиденье силового агрегата при работе с органами управления или при пуске двигателя. Надежно закрепите ремень безопасности, установите нейтральную передачу, включите тормоз,

и обеспечьте отключение всех других органов управления перед пуском двигателя силового агрегата.

Перед транспортировкой всегда поднимайте агрегат и устанавливайте транспортировочные блокировки перед транспортировкой. Утечки или неисправность механической или гидравлической системы могут привести к падению оборудования. Всегда закрепляйте предохранительную цепь на сцепном устройстве трактора при транспортировке агрегата.

Никогда не превышайте скорость 20 миль в час при транспортировке. Смотрите таблицу отношения скорости к весу в "Работа в поле, транспортировка агрегата" для обеспечения соответствующего транспортного средства в зависимости от веса машины.

Если агрегат оборудован конечным устройством для транспортировки, транспортируйте ТОЛЬКО с использованием сцепного устройства конечного транспорта. Огни и предупредительные знаки поставляются только для конечного транспорта.

Выявляйте наличие скрытых опасностей на местности. Всегда обеспечивайте соответствие всем требованиям штата и местных властей по освещению и маркировке.

Не допускайте нахождение людей на силовом агрегате или орудии.

Не включайте механизм отбора мощности во время транспортировки. Смотрите вниз и назад и убеждайтесь в том, что зона чистая, перед движении задним ходом.

Не работайте и не транспортируйте на крутых склонах.

Проявляйте повышенную осторожность и снижайте скорость на склонах и неровной поверхности.

Не работайте и не транспортируйте оборудование, находясь под воздействием алкоголя или лекарств.

Всегда двигайтесь с безопасной скоростью. Снижайте скорость и будьте осторожны при поворотах или при наличии встречного движения.

Убедитесь в наличии знака медленно движущегося транспортного средства (SMV) и всех огней и отражателей, требуемых местными правилами движения по дорогам общего пользования, их чистоте, и в том, что они ясно видны всем обгоняющим и встречным участникам движения.

Держитесь правой стороны для того, чтобы не создавать помех дорожному движению.

Двигайтесь по обочине, если это разрешено местными законами.

Всегда используйте проблесковые маяки на тракторе при транспортировке, если это не запрещено законом.



ПРАВИЛА БЕЗОПАСНОСТИ

ВНИМАНИЕ! ВНИМАТЕЛЬНО ПРОЧТИТЕ! ВАША БЕЗОПАСНОСТЬ!



РАБОТА

Не позволяйте находиться рядом посторонним лицам во время работы, подсоединения, снятия, сборки или обслуживания оборудования.

Посторонние лица должны находиться в стороне от оборудования.

Работайте только в дневное время или при достаточном искусственном освещении.

Никогда не находитесь под оборудованием (опущенном на землю или поднятом), пока оно не заблокировано и не закреплено соответствующим образом. Никогда не допускайте нахождение какого-либо части тела под оборудованием или между подвижными частями, даже когда двигатель был выключен. Неисправность гидравлической системы, механические неисправности, или перемещение рычагов управления могут привести к неожиданному падению или вращению оборудования, и получению серьезной травмы или смертельному исходу.

Выполняйте инструкции Руководства оператора и требования к блокировке при работе под оборудованием, или обеспечьте выполнение этой работы квалифицированным персоналом.

Держите руки, ноги, волосы и одежду в стороне от оборудования во время работы двигателя.

Находитесь в стороне от всех движущихся частей. Всегда обеспечивайте соответствие всем требованиям штата и местных властей к освещению и маркировке оборудования.

Не допускайте нахождение людей на силовом агрегате и прицепных орудиях.

Управляйте механизмом отбора мощности РТО трактора при частоте вращения, указанной в разделе "Технические характеристики".

Не включайте механизм отбора мощности во время транспортировки.

Смотрите вниз и назад и убеждайтесь в том, что зона чистая, перед движением задним ходом.

Не работайте и не транспортируйте на крутых склонах.

Не останавливайтесь, не трогайтесь и не меняйте направление движения резко на склонах.

Проявляйте повышенную осторожность и снижайте скорость на склонах и неровной поверхности.

Выявляйте наличие скрытых опасностей на местности.

Останавливайте силовой агрегат и оборудование незамедлительно при столкновении с препятствием. Выключите двигатель, извлеките ключ зажигания, и устранили все повреждения перед возобновлением работы.

Утечки или неисправность механической или гидравлической системы может стать причиной падения оборудования.

Перед демонтажем силового агрегата или выполнением ремонта или технического обслуживания выполните эти пункты: отключите силовой агрегат от оборудования, опустите 3-точечное сцепное устройство и все поднятые компоненты, с помощью рычагов клапанов сбросьте давление в гидравлической системе, включите стояночный тормоз, извлеките ключ зажигания и отсоедините ремень безопасности. Перед выполнением ремонта или технического обслуживания опустите оборудование на землю или надежно закрепите его, выключите двигатель, извлеките ключ зажигания и отсоедините карданную передачу от механизма отбора мощности трактора.

Перед работой под оборудованием прочтите инструкции руководства, надежно закрепите оборудование, проверьте устойчивость. Защитная блокировка предотвращает падение оборудования вследствие утечки, неисправности гидравлической системы, или неисправности механических компонентов.

ТЕХНИЧЕСКОЕ ОБСЛУЖИВАНИЕ

Работы, не описанные в пунктах РЕМОНТ И ТЕХНИЧЕСКОЕ ОБСЛУЖИВАНИЕ, должны выполняться квалифицированным персоналом. Могут потребоваться специальные навыки, инструменты и процедуры безопасности. невыполнение этих указаний может стать причиной тяжелой травмы или смертельного исхода.

Не модифицируйте и не вносите изменения в конструкцию, и не позволяйте никому модифицировать или вносить изменения в конструкцию оборудования или каких-либо компонентов каким-либо способом.

Ваш дилер может поставлять Вам оригинальные аксессуары гидравлической системы и запасные части. Детали, не отвечающие исходным техническим требованиям, могут быть опасными. Используйте подходящее подъемное оборудование достаточной грузоподъемности.

Используйте соответствующий персонал для перемещения тяжелых частей оборудования.

Не позволяйте находиться рядом посторонним лицам во время работы, подсоединения, снятия, сборки или обслуживания оборудования.

Убедитесь в том, что приспособления надежно закреплены, отрегулированы и находятся в рабочем состоянии.

Все посторонние должны находиться в стороне от зоны работы оператора при выполнении регулировок, ремонта или технического обслуживания.

Перед приближением к оборудованию для проведения обслуживания убедитесь в том, что движение всех компонентов оборудования прекращено.



ПРАВИЛА БЕЗОПАСНОСТИ

ВНИМАНИЕ! ВНИМАТЕЛЬНО ПРОЧТИТЕ! ВАША БЕЗОПАСНОСТЬ!



Не прикасайтесь к лезвиям незащищенными руками. Неосторожное или неправильное обращение с лезвиями может стать причиной серьезной травмы.

Ваш дилер может поставлять оригинальные лезвия для замены. Лезвия, не отвечающие исходным техническим требованиям, могут быть опасными.

Всегда производите затяжку всех болтов, гаек и винтов в соответствии с таблицей моментов затяжки. Перед началом использования агрегата убедитесь в том, что все шпильки надежно закреплены для обеспечения безопасного состояния оборудования.

Убедитесь в правильной установке и рабочем состоянии всех экранов и защитных приспособлений.

Не отсоединяйте гидравлические линии, пока двигатель не остановлен, силовой агрегат не закреплен в соответствии с требованиями, и оборудование и все его компоненты не опущены на землю, а давление в системе понижено с помощью рычагов управления клапанами.

Этикетки безопасности расположены в различных местах Вашей машины. Этикетки предназначены для обеспечения Вашей безопасности, безопасности Вашей семьи и безопасности Ваших работников. Заменяйте все предохранительные этикетки, которые повреждены, утеряны, закрашены или трудно читаемы.

Этикетки безопасности и надписи должны содержаться в чистоте и быть разборчивыми.

Заменяйте утерянные или неразборчивые этикетки безопасности и надписи.

Замененные детали, на которые нанесены предохранительные надписи, должны также содержать соответствующие надписи.

Этикетки и надписи для замены можно заказать у своего дилера отдела деталей.

Как устанавливать этикетки безопасности:

Убедитесь в том, что место установки сухое и чистое.

Определите точное место установки этикетки перед удалением бумаги с ее задней стороны.

Удалите небольшой кусочек бумаги с задней стороны.

Расположите этикетку на необходимом участке и осторожно прижмите часть этикетки без бумаги.

Медленно снимайте оставшуюся бумагу и тщательно разглаживайте оставшуюся часть этикетки на месте.

Небольшие воздушные пузырьки могут быть удалены иголкой с последующим разглаживанием, с использованием кусочка бумаги с обратной стороны.

ХРАНЕНИЕ

Надежно закрепите оборудование для хранения.

Не позволяйте находиться посторонним и детям в зоне хранения.

В конце сезона шредер должен быть внимательно осмотрен и подготовлен для хранения. Выполните ремонт или замену всех изношенных или поврежденных компонентов для снижения времени простоя в начале следующего сезона.

ШИНЫ

Неправильное выполнение процедуры установки шины на колесо или обод может привести к взрыву, что может стать причиной травмы или смертельного исхода.

Не пытайтесь выполнять монтаж шины, не обладая соответствующим оборудованием и опытом выполнения этой работы.

Для требуемого технического обслуживания используйте квалифицированного дилера по обслуживанию шин или ремонтное предприятие.



ПРАВИЛА БЕЗОПАСНОСТИ

ВНИМАНИЕ! ВНИМАТЕЛЬНО ПРОЧТИТЕ! ВАША БЕЗОПАСНОСТЬ!



ЭМБЛЕМА SMV (МЕДЛЕННО ДВИЖУЩЕЕСЯ ТРАНСПОРТНОЕ СРЕДСТВО)

Эмблема SMV (Медленно движущиеся транспортное средство) должна устанавливаться как можно ближе к задней части и центрирована, или как можно ближе к левому центру прицепного оборудования.

Входящий в комплект кронштейн предназначен для установки на рамах различных размеров в различных положениях для предотвращения взаимных помех с компонентами оборудования.

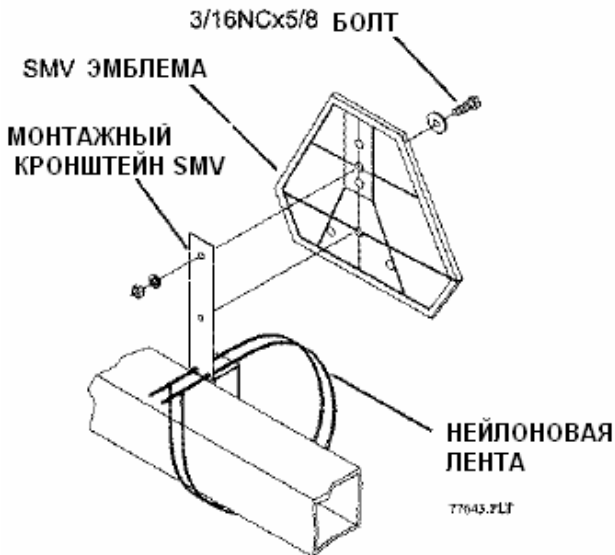

Эмблема должна устанавливаться на высоте от 2 до 6 футов от земли до нижнего края эмблемы.

Этикетки безопасности должны содержаться в чистоте. Заменяйте все предохранительные этикетки, которые повреждены, утеряны, закрашены или трудно читаемы. Этикетки для замены можно заказать у своего дилера.

ПРЕДОХРАНИТЕЛЬНЫЕ ЦЕПИ

Целью использования предохранительной цепи является обеспечение вспомогательной крепежной системы для соединения между буксирующим механизмом и буксируемой машиной в случае отказа основной крепежной системы.

Предохранительная цепь должна быть достаточной длины для выполнения разворотов. Излишнее провисание должно быть устранено.

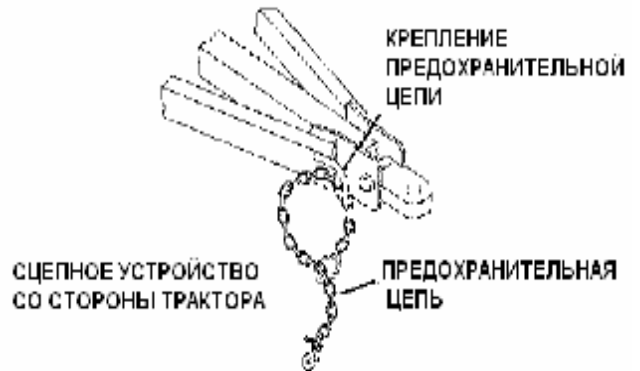

Промежуточная опора предназначена для использования в случае наличия более 6" цепи без опоры на любой стороне основной точки крепления.

Промежуточная опора не должна устанавливаться на расстоянии более 6" от основной точки крепления (смотрите рисунок ниже).

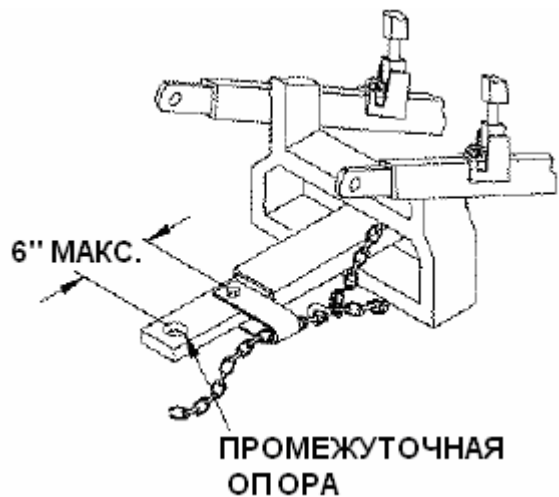

ТРЕБОВАНИЯ К ТРАКТОРУ

Для обеспечения безопасной и надежной работы цепового шредера используйте трактор с соответствующими техническими характеристиками. Для правильного выбора трактора используйте следующие указания.

1. МОЩНОСТЬ

Используйте таблицу 1 для выбора мощности трактора соответствии с шириной Ваших агрегатов.

ПРИМЕЧАНИЕ: Повысьте уровень мощности на 25 % при работе на холмистой, мягкой или мокрой почве.

2. ВЕС ТРАКТОРА

Следуй рекомендациям по мощности трактора необходимо учитывать, что трактор должен иметь достаточную массу для обеспечения устойчивости агрегата при работе в поле или транспортировке.

ПРИМЕЧАНИЕ: При использовании шредера с 3-точечным креплением рекомендуется, чтобы каждый трактор был оборудован полным комплектом грузов в передней части трактора. Это обеспечит требуемый вес передней части для поворотов и повышенной тяги, если предусмотрено соответствующее оборудование передних колес.

3. 3-ТОЧЕЧНОЕ СЦЕПНОЕ УСТРОЙСТВО

Для моделей с 3-точечным сцепным устройством необходимо, чтобы трактор был оборудован быстроразъемной сцепкой категории II или категории III. Если сцепное устройство может быть использовано в двух категориях, используйте категорию III для обеспечения более широкой базы и большей устойчивости.

4. ГИДРАВЛИЧЕСКИЕ СИСТЕМЫ, УЧИТЫВАЮЩИЕ НАГРУЗКУ (ТОЛЬКО 3-ТОЧЕЧНЫЕ МОДЕЛИ)

Многие новые тракторы оборудованы чувствительными к нагрузке гидравлическими системами. Оператор несет ответственность за настройку гидравлической системы трактора для обеспечения "плавания" на 3-точечном сцепном устройстве".

Таблица 1: Мощность трактора в зависимости от ширины агрегата

Ширина	Мощность (л.с)
20'	100
22'	110
25'	125

Для получения конкретных указаний смотрите руководство по эксплуатации трактора.

Функция "плавания" позволит агрегату повторять контуры поверхности во время работы. Это относится только к машинам с 3-точечным устройством.

5. СЦЕПНАЯ ШТАНГА (ТОЛЬКО МОДЕЛИ ТЯНУЩЕГО ТИПА)

Сцепная штанга трактора должна быть обеспечивать расстояние 16"-20" (406-508 мм) между торцом вала механизма отбора мощности РТО и центром пальца сцепной штанги для всех и 1000 оборотов в минуту РТО. Смотрите рисунок. Этот размер обеспечит требуемый зазор для стыка CV (постоянная скорость) в передней части карданной передачи.

ВАЖНО
НЕ ИСПОЛЬЗУЙТЕ ПЕРЕХОДНИКИ ДЛЯ ВАЛА МЕХАНИЗМА ОТБОРА МОЩНОСТИ. ОНИ ИЗМЕНЯТ РАЗМЕР СЦЕПНОЙ ШТАНГИ И МОГУТ ПРИЧИНОЙ НЕИСПРАВНОСТИ КАРДАННОЙ ПЕРЕДАЧИ.

ПРИМЕЧАНИЕ: На моделях тянущего типа не укорачивайте карданную передачу.

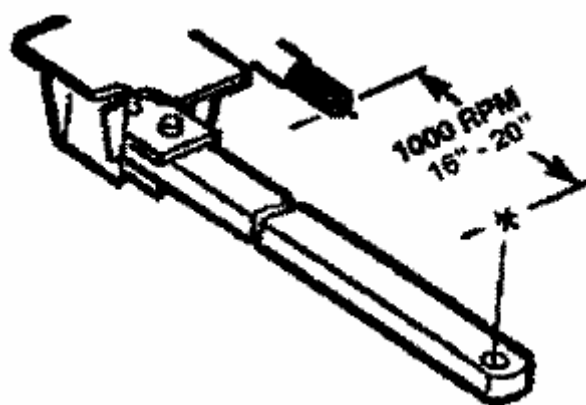



ОСТОРОЖНО

- Не позволяйте находиться рядом посторонним лицам во время работы, подсоединения, снятия, сборки или обслуживания оборудования.
- Не прикасайтесь к лезвиям незащищенными руками. Неосторожное или неправильное обращение с лезвиями может стать причиной серьезной травмы.



ОСТОРОЖНО

- Держите руки и тело в стороне от линий, находящихся под давлением. Используйте бумагу или картон, а не руки или другие части тела, для обнаружения утечек. Гидравлическая жидкость под давлением может легко проникнуть в кожу и стать причиной тяжелой травмы или смертельного исхода.



ОСТОРОЖНО

- Всегда используйте относительно плотную одежду с поясом для предотвращения захвата движущимися деталями. Надевайте прочную рабочую обувь с жесткой подошвой, а также защитные средства для глаз, ушей и головы; используйте при необходимости респиратор.



ОСТОРОЖНО

- Убедитесь в том, что весь рабочий и обслуживающий персонал знает, что при проникновении гидравлической жидкости в кожу она должна быть удалена хирургическим путем как можно быстрее, врачом, знакомым с таким видом травмы. В противном случае это может привести к гангрене, тяжелой травме или смертельному исходу.
- При попадании жидкости на кожу или в глаза немедленно обратитесь к врачу. Не медлите.
- Проверьте правильную установку всех элементов оборудования. Всегда производите затяжку всех болтов, гаек и винтов в соответствии с таблицей моментов затяжки, если другое не указано в настоящем руководстве.

Обкатка цепового шредера

Необходимо соблюдать следующие правила при использовании агрегата в первый раз:

ВАЖНО:

Перед использованием агрегата в поле выполните обкатку муфты сцепления механизма отбора мощности.

После работы в течение 1/2 часа

1. Проверьте все гайки, болты и другие крепежные элементы. Затяните в соответствии с указаниями таблицы по затяжке болтов, страница 8.

2. Затяните колесные болты в соответствии с указаниями таблицы по затяжке болтов, страница 8.

3. Убедитесь в рабочем состоянии и свободном вращении цепов.

4. Проверьте уровень масла в коробке передач. При необходимости добавьте масло.

5. Проверьте свободное вращение защиты карданной передачи механизма отбора мощности.

6. Смажьте все указанные участки.

Через 5-10 часов работы

1. Повторите пункты от 1 по 5.

2. Выполняйте регламент технического обслуживания, как показано на странице

ОПАСНАЯ ЗОНА



ОСТОРОЖНО

Перед приближением для обслуживания убедитесь в том, что все движущиеся компоненты остановились.

Стойте в стороне от передней, боковой и задней части агрегата во время его работы. Цепы могут подбирать камни, палки, проволоку и другие предметы, а затем выбрасывать из наружу с достаточной силой для нанесения серьезной травмы стоящим рядом.

Находитесь за пределами заштрихованной зоны, показанной на рисунке.

Перед приближением выключите агрегат и выждите, пока движущиеся детали не остановятся.

Путевая скорость

Путевая скорость может меняться от 3 до 8 миль в час (от 5 до 13 км/час) в зависимости от объема остатков после уборки урожая и условий поверхности поля. Оператор несет ответственность за слежением за условиями работы, выбором скорости для обеспечения качественной работы шредера, и сохранением управления агрегатом.

Повороты

Агрегаты с 3-точечной сцепкой:

Всегда немного поднимайте агрегат для подъема задних колес над землей перед поворотом. Это позволяет устранить боковые нагрузки на колесные узлы, если агрегат не оборудован самоустанавливающимися колесами.

Если агрегат оборудован передними стопорами передних элементов самоуправления, то агрегат должен быть поднят перед движением в обратном направлении.

Агрегаты тянущего типа:

Передняя часть оборудована соединителем CV (постоянная скорость) для выполнения поворотов. Хотя узел CV позволяет выполнять повороты под более острым углом, чем обычная карданная передача, но он обладает некоторыми ограничениями. Смотрите рисунок.

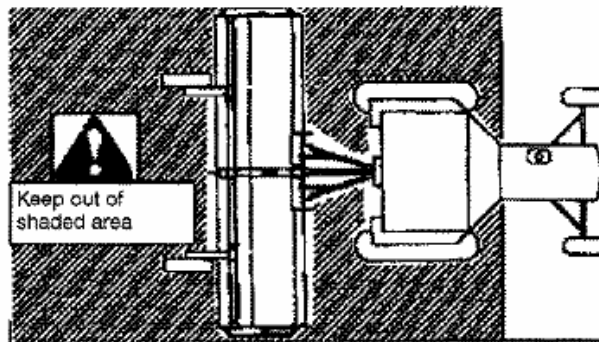

Скорость может быть увеличена, если при этом обеспечивается качество измельчения.

Уменьшите скорость, если стебли остаются, или если не все остатки подбираются.

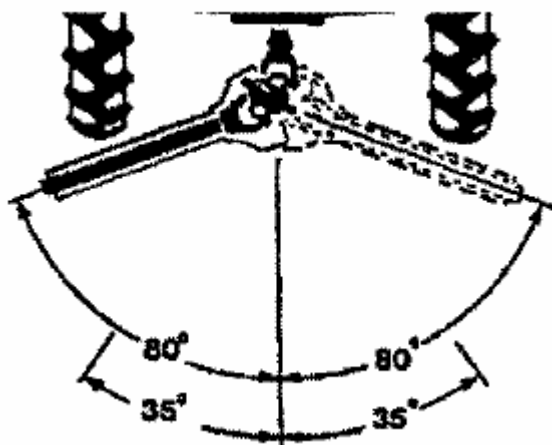

Угол узла CV не должен превышать 80- градусов во время работы или простой карданной передачи. Большие углы приведут к повреждению узла.

Угол никогда не должен превышать 35 градусов, если карданная передача находится под полной нагрузкой.

ВАЖНО

- Отключайте механизм отбора мощности при выполнении поворотов под острым углом.
- При снижении скорости перед поворотом понижайте передачу, а не закрывайте дроссельную заслонку двигателя. Частые изменения частоты вращения приводят к повышенному износу узла CV и обгонной муфты.



ОСТОРОЖНО

- Перед демонтажем силового агрегата или выполнением какого-либо технического обслуживания, выполните следующие пункты: отключите мощность от оборудования, опустите 3-точечное сцепное устройство и все поднятые компоненты на землю, используйте рычаги клапанов для сброса давления в гидравлической системе, включите стояночный тормоз, остановите двигатель, извлеките ключ зажигания и отсоедините ремень безопасности.
- Перед работой под оборудованием прочтите инструкции, содержащиеся в настоящем руководстве, надежно заблокируйте, и проверьте устойчивость. Надежная блокировка предотвращает падение оборудования вследствие утечки в гидравлической системе, неисправности гидравлической системы, или неисправности механической системы.
- Нее позволяйте никому находиться в зоне работы оператора при выполнении регулировок, ремонта или технического обслуживания.
- Убедитесь в правильной установке и рабочем состоянии экранов и защитных приспособлений. Замените при обнаружении повреждения.
- Не прикасайтесь к лезвиям незащищенными руками. Неосторожное или неправильное обращение с лезвиями может стать причиной серьезной травмы.



ВНИМАНИЕ

- Всегда используйте относительно плотную одежду с поясом для предотвращения захвата движущимися деталями. Надевайте прочную рабочую обувь с жесткой подошвой, а также защитные средства для глаз, ушей и головы; используйте при необходимости респиратор.
- Убедитесь в остановке всех компонентов оборудования при приближении для обслуживания.

График смазки

ПРИМЕЧАНИЕ: Рекомендации основаны на нормальных рабочих условиях. Неблагоприятные или необычные условия могут потребовать более частой смазки или замены масла.

Ежедневно или каждые 8 часов работы Карданная передача механизма отбора

мощности: Смазывайте ежедневно или каждые 8 часов работы (каждые 4 часа при работе U-узлов под углом).

- Проверяйте коробку передач ежедневно или каждые 8 часов работы.

Каждые 25 часов работы

- Смазывайте телескопическую секцию карданной передачи механизма отбора мощности.
- Смазывайте ротор и подшипники
- Смазывайте подшипники оси качающегося рычага

Каждые 40 часов работы

- Смазывайте ведущие ступицы ротора рядом с муфтами в нижней части агрегата
- Смазывайте пластичной смазкой ведущие ступицы, пока смазка не появится между планкой коробки передач и ведущей ступицей.

Ежегодно

- Смените трансмиссионное масло в коробке первач. Используйте трансмиссионное масло SAE 85W90.
- Замените смазку в колесных подшипниках.
- Смазывайте храповые механизмы при необходимости (2 точки в каждом храповом механизме).

Смазка	Смазывание
<p>1. Пластичная смазка Используйте SAE многофункциональную высокотемпературную пластичную смазку, предназначенную при работе под высоким давлением (EP). SAE многофункциональная пластичная смазка на основе лития также может быть использована.</p> <p>2. Масло для коробки передач Используйте трансмиссионное масло EP 80W90 для всех рабочих условий. Количество: 3,44 кварт США (3,25 литров).</p> <p>3. Хранение смазочных материалов Ваш агрегат может работать с максимальной эффективностью только при использовании чистых смазочных материалов. Используйте чистые контейнеры для хранения всех смазочных материалов. Храните их в зоне, защищенной от пыли, влаги, и других загрязнителей.</p>	<p>1. Используйте ручной шприц для всех смазок.</p> <p>2. Потрите масленки чистой тканью перед смазыванием для предотвращения попадания внутрь грязи и песка.</p> <p>3. Незамедлительно выполните ремонт и замену всех поврежденных масленок.</p> <p>4. Если пластичная смазка не поступает в масленку, снимите масленку и тщательно очистите. Также прочистите канал смазочного материала. При необходимости замените масленку.</p>

Приемлемая утечка масла из коробки передач

Не все утечки масла из коробки передач или просачивание масла являются неприемлемыми.

ВАЖНО

Просачивание масла из коробки передач является допустимым, если:

1. Масло покрывает площадь менее 3 дюйма диаметром вокруг уплотнителя вала (смотрите рисунок).
2. Масло покрывает площадь диаметром 4 дюйма вокруг вентиляционных или сливных пробок.
3. Вы добавляете до 1 пинты масла каждые 30 часов работы.

Если масло покрывает площадь более вышеуказанных, выполните следующие действия:

- a. Проверьте уровень масла в коробке передач. Если уровень низкий, добавьте масло до необходимого уровня.
- b. Очистите замасленную поверхность коробки передач. Используйте вещество для удаления масла.
- c. Контролируйте коробку передач в течение 10 часов работы. Затем проверьте уровень масла.
- d. Если после 10 часов работы масло покрывает менее указанной площади, утечка является допустимой.

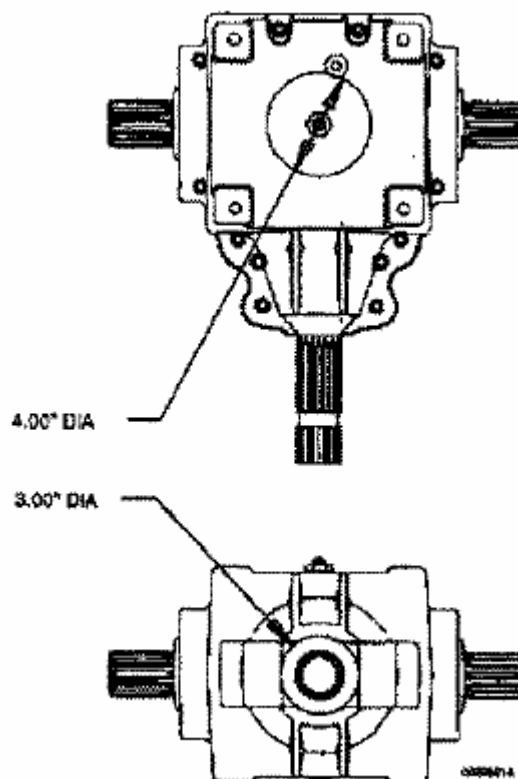

ПРИМЕЧАНИЕ: Гарантия действительна только в случае утечки масла, превышающей указанные выше пределы.

СМАЗКА

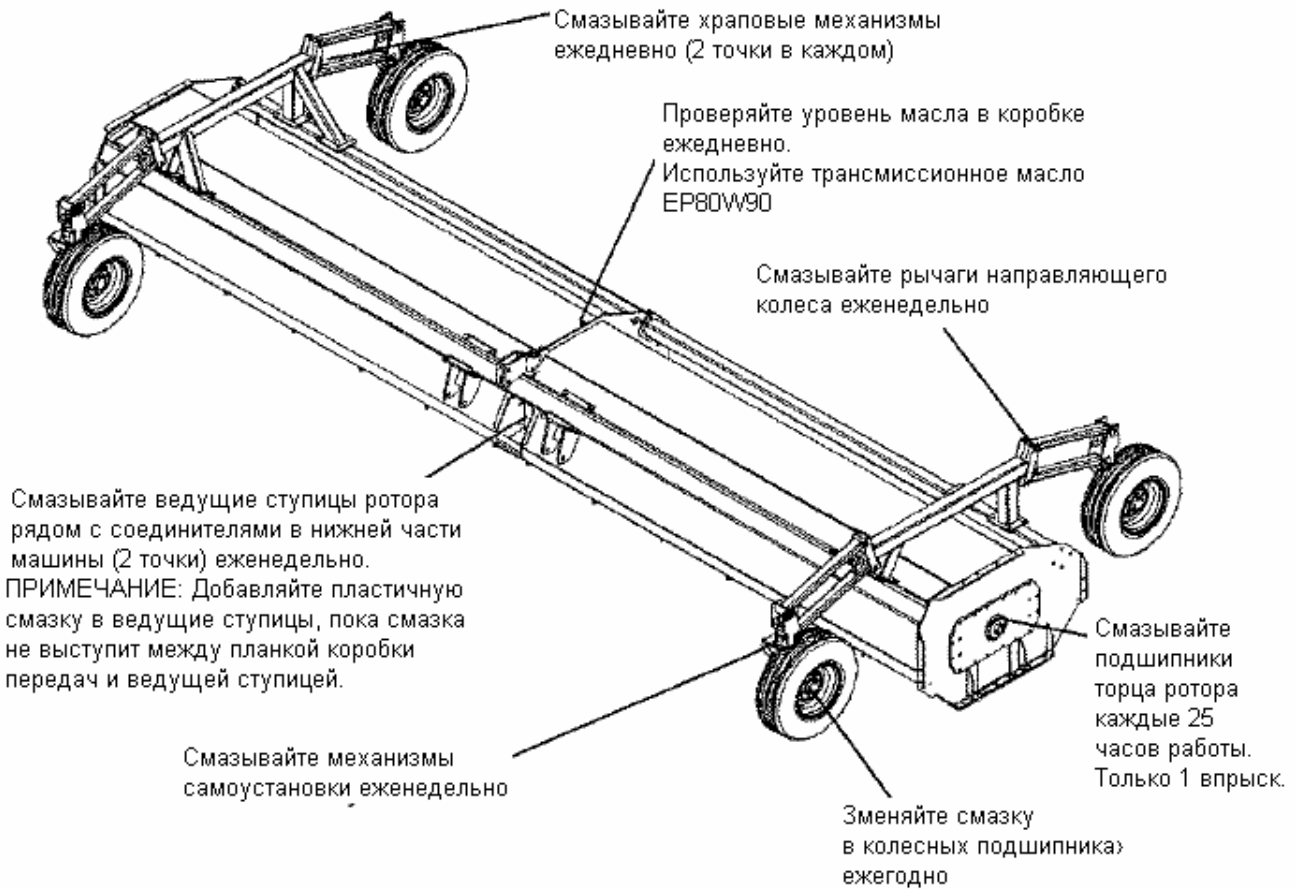

ТОЧКИ СМАЗКИ МЕХАНИЗМА ОТБОРА МОЩНОСТИ (РТО)

Смазывайте ежедневно

ТОЛЬКО ТЯНУЩЕГО ТИПА



ТОЛЬКО ТЯНУЩЕГО ТИПА



ТОЛЬКО 3-ТОЧЕЧНОГО ТИПА



ВСЕ МОДЕЛИ



ВСЕ МОДЕЛИ



РАСПОЛОЖЕНИЕ ЭТИКЕТОК БЕЗОПАСНОСТИ

ПРИМЕЧАНИЕ: Заменяйте все поврежденные или утерянные этикетки незамедлительно.

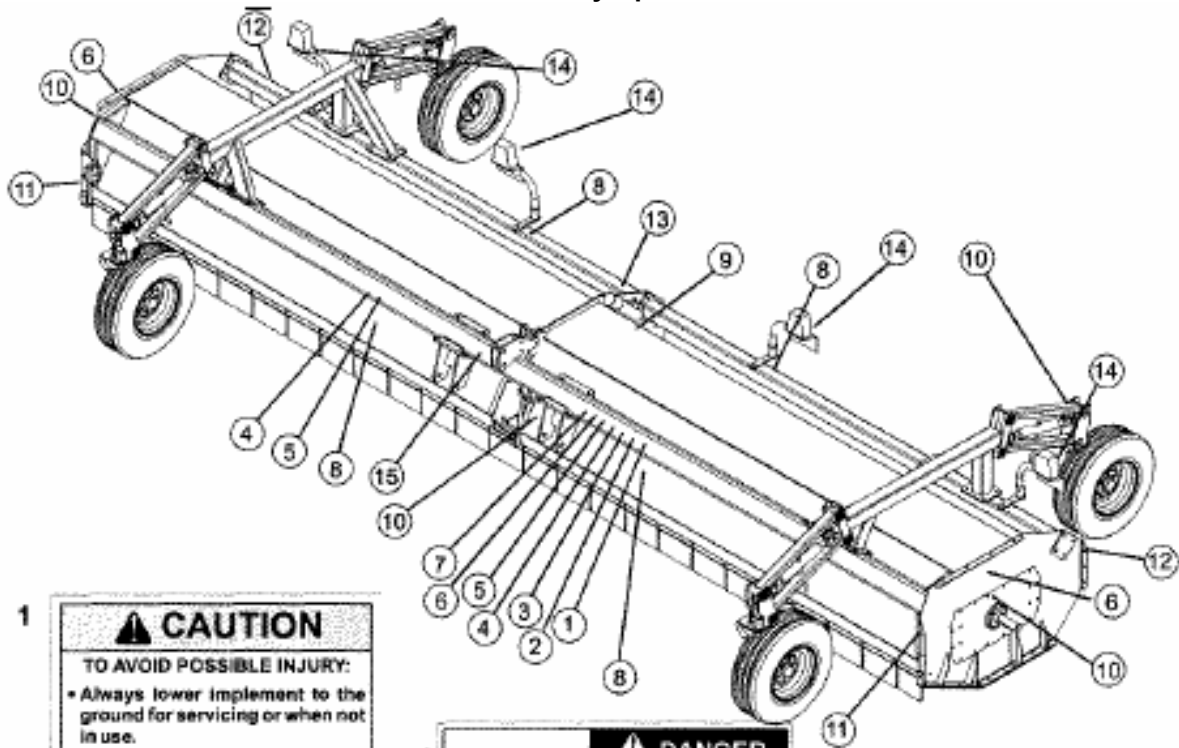

1

CAUTION

TO AVOID POSSIBLE INJURY:

- Always lower implement to the ground for servicing or when not in use.
- Never allow anyone to ride on implement.
- Keep everyone clear of tractor and implement while in use or while tractor is running.

31926

4

DANGER

CRUSHING HAZARD

To prevent serious injury or death:

- Do not stand between implement and towing tractor.
- Stop tractor engine and set park brake before installing pins.

222802

2

CAUTION

1. Read Operator's Manual before using machine.
2. Stop tractor engine, lower machine to ground, place all controls in neutral, retracting levers, return spools to rest and set parking brake.
3. Inspect and maintain all guards before use.
4. Keep hands, feet, hair and clothing away from rotating parts.
5. Do not drink alcohol.
6. Keep all hydraulic lines, hoses and couplers tight and free of leaks before using.
7. Close hydraulic, PTO and PTO shaft before reworking.
8. Inspect safety links before transporting or use long-hauling equipment.
9. Add extra lights and use pilot vehicle when transporting bulky loads or loaded vehicle.
10. Use hazard flashers in travel when backing up.
11. Install safety chain when attaching to tractor.
12. Keep away from one foot attachment line. Distributor structure without chain center.
13. Always safety connections with all service devices.

234338

5

DANGER

THROWN OBJECT HAZARD

To prevent serious injury or death:

- Do not operate unless all guards are installed and in good condition.
- Stop blade rotation if bystanders come within several hundred feet.

234337

3

CAUTION

To avoid injury, death or machine damage:

- Avoid work when maintenance.
- Make sure tractor engine is turned off before performing maintenance.
- Do not operate or work on the machine unless reading and understanding the operator's manual.
- If manual is not, contact your nearest dealer for a new manual.

62503 ЭТИКЕТКА ОБСЛУЖИВАНИЯ

6

DANGER

ROTATING BLADE HAZARD

To prevent serious injury or death from rotating blade:

- Do not go underneath.
- Do not service.
- Keep hands, feet, hair, clothing and tools away from rotating blade.
- Do not operate or work on the machine unless reading and understanding the operator's manual.
- If manual is not, contact your nearest dealer for a new manual.

234339

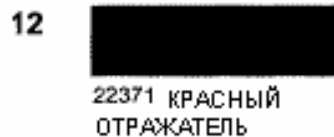
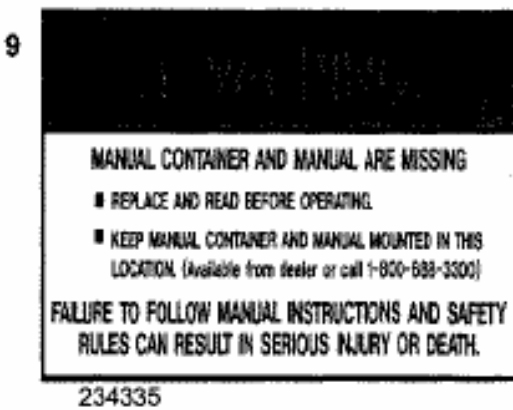

Этикетка 16 может использоваться вместо этикеток 1, 2, 3, 4, 5, 6, и 7.

ПРИМЕЧАНИЕ: Заменяйте все поврежденные или утерянные этикетки незамедлительно.

